



An Oshkosh Corporation Company

Bedienings- en veiligheidshandleiding

Oorspronkelijke instructies - Zorg dat deze handleiding te allen tijde bij de machine blijft.

**Giekhoogwerker-
modellen**

600S

600SJ

660SJ



3122535

15.april. 2010

Dutch -- Operators & Safety

ADE-identificatie

Alle 600S-, 600SJ- en 660SJ-machines vanaf S/N 61927 bevatten ADE (JLG-besturingssysteem). Machines met de volgende serienummers vóór S/N 61927 gebruiken ook ADE: 58993, 58998, 59222, 59223, 59275, 59281, 59315, 59319, 59352, 59358, 59631, 59769, 60253, 60254, 60286, 60642, 60645, 61120, 61257, 61402, 61440, 61491, 61833, 61840, 61875 en 61878.

Een machine die ADE (JLG-besturingssysteem) bevat, kan van buiten herkend worden aan de analyzer-aansluiting onderaan op de platformbedieningskast zoals aangegeven door de pijl.



VOORWOORD

Deze handleiding is een zeer belangrijk hulpmiddel! Zorg dat de handleiding te allen tijde bij de machine blijft.

Het doel van deze handleiding is om eigenaars, gebruikers, machinisten, verhuurders en huurders over alle voorzorgsmaatregelen en essentiële bedieningsprocedures in te lichten die nodig zijn voor de veilige en juiste bediening van de machine.

Gezien de voortdurende productverbeteringen behoudt JLG Industries, Inc. zich het recht voor om zonder voorafgaande kennisgeving wijzigingen in de specificaties aan te brengen. Neem contact op met JLG Industries, Inc. voor actuele informatie.

WAARSCHUWINGSSYMBOLEN EN WAARSCHUWINGSTERMEN



Dit is het waarschuwingssymbool. Dit dient om u attent te maken op gevaren voor mogelijk lichamelijk letsel. Volg alle veiligheidsberichten op waar dit symbool bij staat om de mogelijkheid van ernstig of dodelijk letsel te voorkomen.

GEVAAR

DUIDT OP EEN DREIGENDE GEVAARLIJKE SITUATIE. INDIEN DEZE NIET WORDT VERMEDEN, ZAL DIT ERNSTIG OF DODELIJK LETSEL TOT GEVOLG HEBBEN. DEZE STICKER HEEFT EEN RODE ACHTERGROND.

LET OP

DUIDT OP EEN MOGELIJK GEVAARLIJKE SITUATIE. INDIEN DEZE NIET WORDT VERMEDEN, KAN DIT LICHT OF MATIG LETSEL TOT GEVOLG HEBBEN. KAN OOK WAARSCHUWEN TEGEN ONVEILIGE PRAKTIJKEN. DEZE STICKER HEEFT EEN GELE ACHTERGROND.

WAARSCHUWING

DUIDT OP EEN MOGELIJK GEVAARLIJKE SITUATIE. INDIEN DEZE NIET WORDT VERMEDEN, KAN DIT ERNSTIG OF DODELIJK LETSEL TOT GEVOLG HEBBEN. DEZE STICKER HEEFT EEN ORANJE ACHTERGROND.

⚠ WAARSCHUWING

DIT PRODUCT MOET AAN ALLE VEILIGHEIDSPUBLICATIES VOLDOEN. NEEM CONTACT OP MET JLG INDUSTRIES, INC. OF DE PLAATSELIJKE ERKENDE JLG-VERTEGENWOORDIGER VOOR INFORMATIE OVER VEILIGHEIDSPUBLICATIES DIE MOGELIJK VOOR DIT PRODUCT ZIJN UITGEBRACHT.

CONSTATEREN

JLG INDUSTRIES, INC. STUURT VEILIGHEIDSPUBLICATIES NAAR DE GEREGISTREERDE EIGENAAR VAN DEZE MACHINE. NEEM CONTACT OP MET JLG INDUSTRIES, INC. OM TE VERZEKEREN DAT DE GEGEVENS OVER DE HUIDIGE EIGENAAR ACTUEEL EN CORRECT ZIJN.

CONSTATEREN

JLG INDUSTRIES, INC. MOET ONMIDDELIJK IN KENNIS WORDEN GESTELD VAN ALLE GEVALLEN WAARIN JLG-PRODUCTEN BIJ EEN ONGELUK ZIJN BETROKKEN WAARBIJ PERSONEN ERNSTIG OF DODELIJK LETSEL HEBBEN OPGELOPEN OF WAARBIJ ERNSTIGE MATERIELE SCHADE AAN HET JLG-PRODUCT OF ANDERE EIGENDOMMEN IS OPGETREDEN.

Voor:

- het rapporteren van ongelukken
- informatie over normen en voorschriften
- veiligheidspublicaties
- vragen betreffende speciale toepassingen van het product
- het updaten van de gegevens over de huidige eigenaar
- vragen betreffende wijzigingen aan het product
- vragen betreffende de veiligheid van het product

Contactpersoon:

Product Safety and Reliability Department
JLG Industries, Inc.
13224 Fountainhead Plaza
Hagerstown, MD 21742 USA

of het plaatselijk JLG-kantoor
(Adressen op de binnenkant van de omslag van de handleiding)

In de VS:

Gratis: 877-JLG-SAFE (877-554-7233)

Buiten de VS:

Telefoon: 240-420-2661
E-mail: ProductSafety@JLG.com

REVISIELOGBOEK

Oorspronkelijke uitgave	-	01.04.2005
revisie	-	25.Juli. 2006
revisie	-	25.September. 2007
revisie	-	7.maart. 2008
revisie	-	5.juni. 2008
revisie	-	15.april. 2010

HOOFDSTUK - PARAGRAAF, ONDERWERP PAGINA

SECTION - 1 - VEILIGHEIDSMATREGELEN

1.1	ALGEMEEN	1-1
1.2	VOOR HET WERK	1-1
	Training en kennis van machinisten	1-1
	Inspectie van het werkterrein	1-2
	Inspectie van de machine	1-2
1.3	BEDIENING	1-3
	Algemeen	1-3
	Gevaar voor struikelen en vallen	1-4
	Elektrocuciegevaaren	1-5
	Gevaar voor kantelen	1-7
	Gevaar voor beknelling en botsing	1-8
1.4	SLEPEN, HIJSEN EN VERVOEREN	1-9
1.5	VERDERE GEVAREN / VEILIGHEID	1-9

**SECTION - 2 - VERANTWOORDELIJKHEID VAN GEBRUIKER/
VOORBEREIDING EN INSPECTIE VAN MACHINE**

2.1	TRAINING VAN HET PERSONEEL	2-1
	Training van machinisten	2-1
	Toezicht op training	2-1
	Verantwoordelijkheid van de machinist	2-2
2.2	VOORBEREIDING, INSPECTIE EN ONDERHOUD	2-2
	Inspectie vóór het starten	2-4
	Functiecontrole	2-5
2.3	FUNCTIECONTROLE VAN	

HOOFDSTUK - PARAGRAAF, ONDERWERP PAGINA

AFSLAGSCHAKELAARS	2-5
Algemeen	2-11

**SECTION - 3 - BEDIENINGSELEMENTEN EN
CONTROLELAMPJES VAN DE MACHINE**

3.1	ALGEMEEN	3-1
3.2	BEDIENINGSELEMENTEN EN INDICATORS	3-1
	Grondbedieningsstation	3-1
	Indicatorpaneel op grondbedieningsstation	3-5
	Platformstation	3-7
	Indicatorpaneel op platformbedieningsstation	3-12

SECTION - 4 - MACHINEBEDIENING

4.1	BESCHRIJVING	4-1
4.2	BEDIENINGSKENMERKEN EN BEPERKINGEN	4-1
	Capaciteiten	4-1
	Stabiliteit	4-2
4.3	MOTORBEDIENING	4-2
	Startprocedure	4-2
	Stopzetprocedure	4-3
4.4	RIJDEN	4-5
	Vooruit en achteruit rijden	4-5
4.5	STUREN	4-5
4.6	PLATFORM	4-5
	Platform rechtzetten	4-5

HOOFDSTUK - PARAGRAAF, ONDERWERP	PAGINA
Platform draaien	4-5
4.7 GIEK	4-7
Giek zwenken	4-7
De giek omhoog en omlaag brengen	4-7
De giek in/uitschuiven	4-7
4.8 STOPZETTEN EN PARKEREN	4-8
4.9 BLOKKERING VAN OSCILLERENDE AS TESTEN (INDIEN AANWEZIG)	4-8
4.10 KEUZEKLEP STUREN/SLEPEN (INDIEN AANWEZIG)	4-8
4.11 SLEPEN (INDIEN AANWEZIG)	4-9
4.12 HULPVOEDING - MACHINES NIET UITGERUST MET ADE	4-13
Activering vanaf platformbedieningsstation	4-13
Activering vanaf grondbedieningsstation	4-13
4.13 HULPVOEDING - MACHINES UITGERUST MET ADE	4-14
Activering vanaf platformbedieningsstation	4-14
Activering vanaf grondbedieningsstation	4-14
4.14 DUBBEL BRANDSTOFSYSTEEM (ALLEEN BENZINEMOTOR)	4-15
Overschakelen van benzine op LPG	4-15
Overschakelen van LPG op benzine	4-15
4.15 INSTRUCTIES VOOR HET HYDRAULISCH WERKTUIGCIRCUIT	4-15
Werktuigcircuit	4-15

HOOFDSTUK - PARAGRAAF, ONDERWERP	PAGINA
4.16 VASTSJORREN EN HIJSEN	4-18
SECTION - 5 - NOODPROCEDURES	
5.1 ALGEMEEN	5-1
5.2 MELDEN VAN ONGEVALLLEN	5-1
5.3 BEDIENING IN NOODGEVALLLEN	5-1
Gebruiker heeft machine niet onder controle	5-1
Platform of giek zit boven vast	5-2
5.4 SLEPEN IN NOODGEVALLLEN	5-2
5.5 HANDBEDIEND DALEN (MACHINES VÓÓR S/N 70975)	5-2
SECTION - 6 - ALGEMENE SPECIFICATIES EN ONDERHOUD DOOR MACHINIST	
6.1 INLEIDING	6-1
6.2 BEDRIJFSSPECIFICATIES	6-2
Capaciteiten	6-3
Motorgegevens	6-3
Afmetingen	6-5
Aanhaalmomenten	6-6
Banden	6-6
Hydrauliekolie	6-7
Gewichten die kritiek zijn voor de stabiliteit	6-9
Plaatsen van serienummers	6-10
6.3 ONDERHOUD DOOR MACHINIST	6-20

HOOFDSTUK - PARAGRAAF, ONDERWERP	PAGINA
6.4 BANDEN EN WIELEN	6-30
Bandenspanning	6-30
Bandenschade	6-30
Vervanging van wielen	6-30
Wielmontage	6-31
6.5 BLOKKERING VAN OSCILLERENDE AS TESTEN (INDIEN AANWEZIG)	6-33
6.6 OLIERESTEN IN DE PROPAAANREGELAAR AFTAPPEN	6-35
6.7 PROPAAANBRANDSTOFFILTER VERVANGEN	6-36
Verwijderen	6-37
Aanbrengen	6-37
6.8 DRUKONTLASTING PROPAAANBRANDST OFSYSTEEM	6-38

SECTION - 7 - INSPECTIE- EN REPARATIELOGBOEK

HOOFDSTUK - PARAGRAAF, ONDERWERP	PAGINA
FIGUREN	
2-1. Nomenclatuur van machine - 600SJ/660SJ	2-8
2-2. Nomenclatuur van machine - 600S	2-9
2-3. Schema van dagelijkse inspectieronde	2-10
2-4. Controlepunten van dagelijkse inspectieronde - Blad 1 van 3	2-11
2-5. Controlepunten van dagelijkse inspectieronde - Blad 2 van 3	2-12
2-6. Controlepunten van dagelijkse inspectieronde - Blad 3 van 3	2-13
3-1. Grondbedieningsstation	3-2
3-2. Indicatorpaneel op grondbedieningsstation	3-5
3-3. Storingslichtje en testknop	3-7
3-4. Platformbedieningsconsole	3-8
3-5. Indicatorpaneel op platformbedieningsstation	3-13
4-1. Stand met de minste achterwaartse stabiliteit	4-3
4-2. Stand met de minste voorwaartse stabiliteit	4-4
4-3. Recht op helling en dwars op helling	4-6
4-4. Uitschakelnaaf aandrijving	4-10
4-5. Aansluitpunten trekstang - vóór S/N 75606	4-11
4-6. Aansluitpunten trekstang - S/N 75606 tot heden	4-12
4-7. Machine vastsjorren	4-19
4-8. Hijstabel	4-20
4-9. Plaats van stickers - Blad 1 van 4	4-21
4-10. Plaats van stickers - Blad 2 van 4	4-22

HOOFDSTUK - PARAGRAAF, ONDERWERP	PAGINA
4-11. Plaats van stickers - Blad 3 van 4	4-23
4-12. Plaats van stickers - Blad 4 van 4	4-24
6-1. Plaatsen van serienummers	6-10
6-2. Specificaties motorbedrijfstemperatuur - Deutz - Blad 1 van 2	6-11
6-3. Specificaties motorbedrijfstemperatuur - Deutz - Blad 2 van 2	6-12
6-4. Specificaties motorbedrijfstemperatuur - Ford - Blad 1 van 2	6-13
6-5. Specificaties motorbedrijfstemperatuur - Ford - Blad 2 van 2	6-14
6-6. Specificaties motorbedrijfstemperatuur - Caterpillar - Blad 1 van 2	6-15
6-7. Specificaties motorbedrijfstemperatuur - Caterpillar - Blad 2 van 2	6-16
6-8. Specificaties motorbedrijfstemperatuur - GM - Blad 1 van 2	6-17
6-9. Specificaties motorbedrijfstemperatuur - GM - Blad 2 van 2	6-18
6-10. Onderhoud door machinist en smeerschema	6-19
6-11. Filtervergrendeling.	6-36

HOOFDSTUK - PARAGRAAF, ONDERWERP	PAGINA
TABELLEN	
1-1 Minimale benaderingsafstand	1-6
2-1 Inspectie- en onderhoudstabel	2-3
4-1 Legenda stickers 600S	4-25
4-2 Legenda stickers 600SJ	4-29
4-3 Legenda stickers 660SJ	4-33
6-1 Bedrijfsspecificaties	6-2
6-2 Capaciteiten	6-3
6-3 Specificaties Ford LRG-425	6-3
6-4 Specificaties Deutz F4M1011F/F4M2011	6-4
6-5 Caterpillar 3044C	6-4
6-6 GM 3.0 I	6-5
6-7 Afmetingen	6-5
6-8 Aanhaalmomenten	6-6
6-9 Bandenspecificaties	6-6
6-10 Specificaties hydrauliekolie	6-7
6-11 Specificaties Mobilfluid 424	6-7
6-12 Specificaties Mobil DTE 13M	6-8
6-13 Specificaties Exxon Univil HVI 26	6-8
6-14 Gewichten die kritiek zijn voor de stabiliteit - 600S	6-9
6-15 Gewichten die kritiek zijn voor de stabiliteit - 600SJ6-9	
6-16 Gewichten die kritiek zijn voor de stabiliteit - 660SJ	6-10
6-17 Smeerspecificaties	6-20
6-18 Momententabel - 9 wielmoeren	6-32

HOOFDSTUK - PARAGRAAF, ONDERWERP	PAGINA	HOOFDSTUK - PARAGRAAF, ONDERWERP	PAGINA
6-19	Momententabel - 10 wielmoeren	6-32	
7-1	Inspectie- en reparatiedagboek	7-1	

INHOUDSOPGAVE

HOOFDSTUK - PARAGRAAF, ONDERWERP	PAGINA	HOOFDSTUK - PARAGRAAF, ONDERWERP	PAGINA
---	---------------	---	---------------

Deze pagina is opzettelijk leeg gelaten.

HOOFDSTUK 1. VEILIGHEIDSMATREGELEN

1.1 ALGEMEEN

Dit hoofdstuk beschrijft de voorzorgsmaatregelen die genomen dienen te worden voor juiste en veilige bediening en dito onderhoud van de machine. Voor het juiste gebruik van de machine dient een dagelijkse routine te worden opgesteld op basis van de inhoud van deze handleiding. Er dient tevens een onderhoudsprogramma, gebaseerd op de informatie in deze handleiding en de service- en onderhoudshandleiding, opgesteld te worden door een bevoegd persoon. Hieraan moet de hand worden gehouden om te verzekeren dat de machine veilig kan worden bediend.

De eigenaar/gebruiker/machinist/verhuurder/huurder van de machine mag de machine niet bedienen voordat deze handleiding is gelezen, de training is voltooid en de machine onder toezicht van een ervaren en bevoegd machinist is bediend.

Mochten er vragen zijn over veiligheid, training, inspectie, onderhoud, toepassing en bediening, neem dan contact op met JLG Industries, Inc. ("JLG").

WAARSCHUWING

HET NIET IN ACHT NEMEN VAN DE IN DEZE HANDLEIDING VERMELDE VEILIGHEIDSMATREGELEN KAN LEIDEN TOT BESCHADIGING VAN DE MACHINE, ANDERE MATERIËLE SCHADE EN ERNSTIG OF DODELIJK LETSEL.

1.2 VOOR HET WERK

Training en kennis van machinisten

- Zorg dat u deze handleiding hebt gelezen en begrepen voordat u de machine bedient.

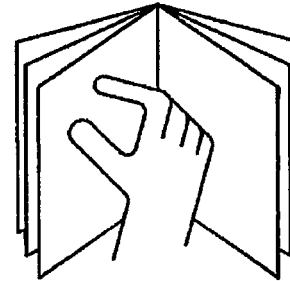

- Bedien deze machine niet voordat de gehele training is voltooid door bevoegde personen.
- Alleen bevoegde en erkende personen mogen de machine bedienen.
- Lees alle waarschuwingsberichten (GEVAAR, WAARSCHUWING en LET OP) en bedieningsinstructies op de machine en in deze handleiding, zorg dat u ze begrijpt en houdt u eraan.
- Gebruik de machine op een wijze die overeenkomt met de door JLG bedoelde toepassing.
- Alle gebruikers moeten vertrouwd zijn met de noodschakelaars van de machine en de bediening in noodgevallen zoals die in deze handleiding zijn aangegeven.
- Zorg dat u alle van toepassing zijnde regels van uw werkgever en de plaatselijke en overheidsvoorschriften die betrekking hebben op de bediening van de machine kent, begrijpt en opvolgt.

Inspectie van het werkterrein

- De machinist dient veiligheidsmaatregelen te nemen om alle gevaren op het werkterrein te vermijden alvorens de machine te bedienen.

- Bedien of hef het platform niet vanaf vrachtwagens, aanhangers, treinwagons, vaartuigen, steigers of soortgelijke plaatsen tenzij dit schriftelijk is goedgekeurd door JLG.
- Bedien de machine niet in een gevaarlijke omgeving, tenzij de machine voor dat doel is goedgekeurd door JLG.
- Overtuig u ervan dat de ondergrond de maximale belasting kan dragen die op de stickers op de machine is aangegeven.
- Deze machine kan gebruikt worden bij temperaturen van -20 tot 40 °C (0 tot 104 °F). Raadpleeg JLG voor gebruik buiten dit temperatuurbereik.

Inspectie van de machine

- Voer inspecties en functiecontroles uit voordat u de machine bedient. Zie hoofdstuk 2 van deze handleiding voor gedetailleerde instructies.
- Bedien deze machine niet voordat service en onderhoud zijn uitgevoerd in overeenstemming met de in de service- en onderhoudshandleiding aangegeven vereisten.
- Controleer of de voetschakelaar en alle andere veiligheidsinrichtingen goed werken. Wijziging van deze inrichtingen is een overtreding van de veiligheidsregels.

WAARSCHUWING

WIJZIGINGEN AAN EEN HOOGWERKER MOGEN ALLEEN WORDEN UITGEVOERD MET SCHRIFTELIJKE TOESTEMMING VAN DE FABRIKANT.

- Bedien geen enkele machine wanneer veiligheids- of instructieplaatjes of stickers ontbreken of onleesbaar zijn.
- Vermijd ophoping van vuil op de vloer van het platform. Houd schoenen en de vloer van het platform vrij van modder, olie, vet en ander glibberig materiaal.

1.3 BEDIENING

Algemeen

- Gebruik de machine nooit ergens anders voor dan om personen, hun gereedschap en uitrusting te vervoeren.
 - Bedien nooit een machine die niet goed werkt. Als een storing optreedt, moet de machine worden uitgeschakeld.
 - Druk een bedieningsschakelaar of -hendel nooit met kracht door de neutrale stand naar de andere kant. Zet de schakelaar altijd eerst in neutraal en stop; zet de schakelaar daarna in de stand voor de volgende functie. Bedien de schakelaars en hendels langzaam en met gelijkmatige druk.
- Hydraulische cilinders mogen niet geheel uit- of ingeschoven blijven voordat de machine wordt uitgeschakeld en mogen evenmin langdurig geheel uit- of ingeschoven blijven.
 - Laat niemand aan deze machine knoeien of hem vanaf de grond bedienen terwijl er personen op het platform zijn, behalve in noodgevallen.
 - Vervoer geen materiaal rechtstreeks op de leuning van het platform tenzij dit door JLG is goedgekeurd.
 - Wanneer twee of meer personen op het platform zijn, is de machinist geheel verantwoordelijk voor de bediening van de machine.
 - Zorg dat elektrisch gereedschap goed is opgeborgen en laat het nooit aan het snoer over het platform hangen.
 - Materiaal of gereedschap dat buiten het platform uitsteekt is verboden, tenzij dit door JLG is goedgekeurd.
 - Plaats wanneer u gaat rijden de giek altijd boven de achteras, in lijn met de rijrichting. Denk eraan dat als de giek boven de vooras is, de richting van de stuur- en rijfunctie omgekeerd is.
 - Help een vastzittende of defecte machine niet door duwen of trekken of door de giekfuncties te gebruiken. Trek de machine alleen aan de sjorogen van het chassis.

- Plaats de giek of het platform niet tegen een constructie om het platform te stabiliseren of de constructie te ondersteunen.
- Breng de giek in de opbergstand en schakel alle stroom uit voordat u de machine verlaat.

Gevaar voor struikelen en vallen

Tijdens het werk moeten de personen op het platform een veiligheidsharnas dragen met een vanglijn bevestigd aan een daarvoor bestemd, goedgekeurd bevestigingspunt. Bevestig niet meer dan één (1) vanglijn aan een bevestigingspunt.

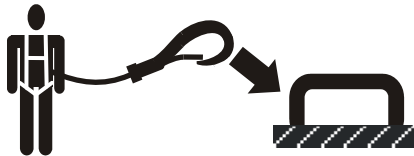

- Controleer of alle toegangshekken gesloten zijn en vastzitten en in de juiste stand staan alvorens de machine te bedienen.

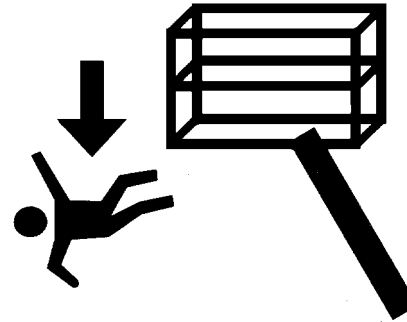

Houd beide voeten steeds stevig op de vloer van het platform. Gebruik nooit ladders, kisten, trappen, planken en dergelijke op het platform om verder te kunnen reiken.

- Ga het platform nooit op of af langs de giek.
- Wees uiterst voorzichtig bij het betreden of verlaten van het platform. Zorg dat de giek geheel omlaag staat. Het kan noodzakelijk zijn om het platform uit te schuiven en dichterbij de grond te brengen voor een betere toegankelijkheid. Houd het gezicht naar de machine gericht en houd altijd drie punten in contact met de machine; gebruik bij het betreden en verlaten van de machine steeds twee handen en één voet of twee voeten en één hand.

Elektrocutiegevaaren

- Deze machine is niet geïsoleerd en biedt geen bescherming tegen contact met elektrische stroom.

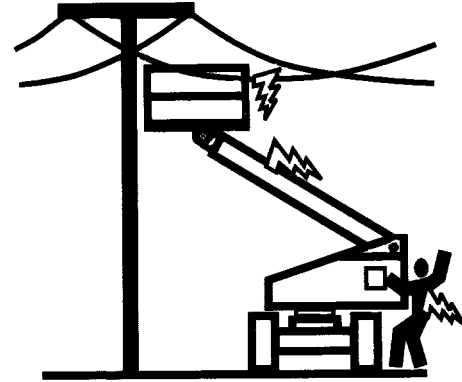
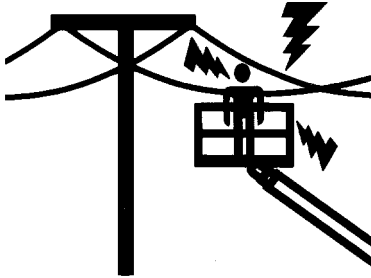

- Bewaar een veilige afstand tot elektrische leidingen en apparaten en andere onder stroom staande (open of geïsoleerde) onderdelen in overeenstemming met de in Tabel 1-1 opgegeven Minimale benaderingsafstand.
- Houd rekening met beweging van de machine en zwaaien van elektriciteitsleidingen.

Tabel 1-1. Minimale benaderingsafstand

Spanningsgebied (fase-fase)	MINIMALE BENADERINGSAFSTAND in meter (ft)
0 tot 50 kV	3 (10)
50 V tot 200 kV	5 (15)
200 kV tot 350 kV	6 (20)
350 kV tot 500 kV	8 (25)
500 kV tot 750 kV	11 (35)
750 kV tot 1000 kV	14 (45)

OPMERKING: Dit vereiste is van toepassing behalve daar waar de voorschriften van de werkgever of de plaatselijke of overheidsvoorschriften strenger zijn.

- Bewaar een afstand van minstens 3 m (10 ft) tussen ieder deel van de machine en de personen die zich erop bevinden, hun gereedschap en uitrusting en alle elektrische leidingen of apparaten die een spanning voeren van hoogstens 50.000 volt. Voor elke 30.000 volt of minder daarboven is 30 cm (1 ft) meer afstand nodig.

- De Minimale benaderingsafstand kan worden verminderd indien er geïsoleerde hekken zijn aangebracht om contact te voorkomen en indien de hekken gespecificeerd zijn voor de spanning van de af te schermen leiding. Deze hekken mogen geen deel uitmaken van (of bevestigd zijn aan) de machine. De Minimale Veilige Afstand mag worden verminderd tot een afstand die binnen de ontworpen werkdimensies van het geïsoleerde hek ligt. Dit moet worden vastgesteld door een bevoegd persoon in overeenstemming met de vereisten van de werkgever en de lokale of nationale overheid voor werkpraktijken in de buurt van onder stroom staande uitrusting.



ZORG DAT DE MACHINE EN HET PERSONEEL NIET BINNEN DE VERBODEN ZONE KOMEN. GA ERVAN UIT DAT ALLE ELEKTRISCHE ONDERDELEN EN BEDRADING ONDER STROOM STAAN, TENZIJ U WEET DAT DIT NIET ZO IS.

Gevaar voor kantelen

- De gebruiker dient vertrouwd te zijn met het oppervlak alvorens te rijden. Rijd niet dwars of recht op een steilere helling dan is toegestaan.

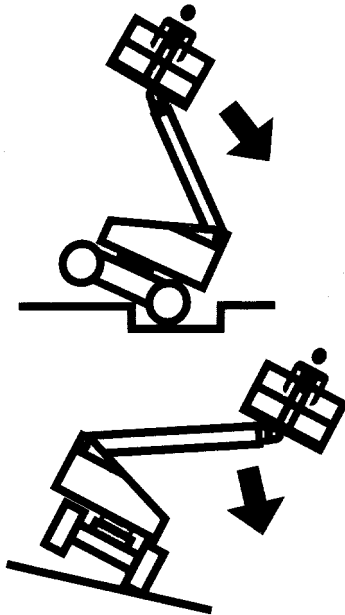

- Hef het platform niet en rijd niet met geheven platform op een hellende, ongelijke of zachte ondergrond.
- Controleer de toegestane capaciteit van het oppervlak alvorens op vloeren, bruggen, trucks en andere oppervlakken te rijden.
- Overschrijd nooit de maximumcapaciteit van het platform. Verdeel de lading gelijkmatig over de vloer van het platform.
- Hef het platform niet en rijd niet met geheven platform tenzij de machine op een stevige, horizontale ondergrond staat en gelijkmatig wordt ondersteund.
- Zorg dat het chassis van de machine op een afstand van minstens 0,6 m (2 ft) blijft van kuilen, oneffenheden, steile hellingen, obstakels, afval, bedekte kuilen en andere mogelijke gevaren op de vloer/ondergrond.
- Duw of trek geen voorwerpen met de giek.
- Probeer nooit de machine als hijskraan te gebruiken. Bevestig de machine niet aan nabijgelegen constructies.
- Bedien de machine niet bij een windsnelheid van meer dan 12,5 m/s (28 mph).
- Vergroot het oppervlak van het platform of de lading niet. Een groter aan de wind blootgesteld oppervlak vermindert de stabiliteit.

- Vergroot het platform niet met niet-toegestane verlengstukken of toevoegingen.
- Als de giek of het platform in een stand staat waarbij één of meer wielen van de grond zijn, moet iedereen van de machine worden gehaald voordat getracht wordt de machine te stabiliseren. Hijskranen, vorkheftrucks en ander geschikt materieel moeten worden gebruikt om de machine te stabiliseren en personen van het platform te halen.

Gevaar voor beknelling en botsing

- Alle machinisten en grondpersoneel moeten een goedgekeurde helm dragen.
- Controleer het werkterrein op vrije ruimte boven, aan de zijkanten van en onder het platform bij het heffen of neerlaten van het platform en bij het rijden.

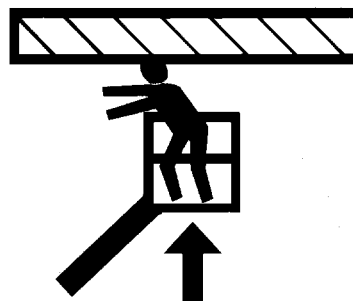

- Houd alle lichaamsdelen tijdens bedrijf binnen de platformleuning.
- Gebruik de giekfuncties, niet de rijfunctie om het platform dicht bij obstakels te plaatsen.
- Laat altijd iemand op de uitkijk staan wanneer u ergens rijdt waar het zicht beperkt is.
- Zorg dat ander personeel tijdens het rijden en zwenken op minstens 1,8 m (6 ft) afstand van de machine blijft.
- Beperk de rijsnelheid naargelang van bodemgesteldheid, verkeer, zicht, helling, aanwezigheid van personeel en andere factoren die botsingen of lichamelijk letsel kunnen opleveren.

- Houd bij alle rijsnelheden rekening met de remafstand. Wanneer u in de hoge versnelling rijdt, schakel dan naar de lage versnelling alvorens te stoppen. Rijd op hellingen uitsluitend in de lage versnelling.
- Rijd niet in de hoge versnelling in beperkte of nauwe ruimten of wanneer u achteruit rijdt.
- Wees steeds uiterst voorzichtig om te voorkomen dat obstakels de bedieningselementen en personen op het platform raken of hinderen.
- Zorg dat gebruikers van andere machines boven en op de grond op de hoogte zijn van de aanwezigheid van de hoogwerker. Schakel de stroom naar bovenloopkranen uit.
- Waarschuw het personeel niet onder een geheven giek of platform te werken, staan of lopen. Plaats zo nodig barrières op de grond.

1.4 SLEPEN, HIJSEN EN VERVOEREN

- Laat nooit personen op het platform toe terwijl de machine gesleept, gehesen of vervoerd wordt.
- Deze machine mag niet gesleept worden, behalve in geval van nood, een defect, een stroomstoring of bij het laden/lossen. Zie het hoofdstuk Noodprocedures in deze handleiding voor slepen in noodgevallen.

- Zorg dat de giek in de opbergstand staat en de draaischijf vergrendeld is alvorens de machine te slepen, hijsen of vervoeren. Er mag zich volstrekt geen gereedschap op het platform bevinden.
- Hijs de machine alleen aan de daarvoor bestemde plaatsen op de machine. Hijs de machine met materieel dat voldoende capaciteit heeft.
- Zie het hoofdstuk Machinebediening in deze handleiding voor informatie over hijsen.

1.5 VERDERE GEVAREN / VEILIGHEID

- Gebruik de machine niet als aarde bij het lassen.
- Bij het uitvoeren van laswerkzaamheden of metaalverspanning, moeten voorzorgsmaatregelen worden genomen om het chassis te beschermen tegen aanraking met spatten van het lassen of verspanen.
- Tank niet terwijl de motor van de machine draait.
- Accuvloeistof is uiterst corrosief. Vermijd te allen tijde aanraking met huid en kleding.
- Laad accu's alleen op in een goed geventileerde ruimte.

HOOFDSTUK 1 - VEILIGHEIDSMATREGELEN



HOOFDSTUK 2. VERANTWOORDELIJKHEID VAN GEBRUIKER/VOORBEREIDING EN INSPECTIE VAN MACHINE

2.1 TRAINING VAN HET PERSONEEL

De hoogwerker is een apparaat waarmee personen worden vervoerd; hij mag dus uitsluitend door hiervoor opgeleid personeel worden bediend en onderhouden.

Personen onder de invloed van medicijnen of alcohol of die last hebben van aanvallen, duizeligheid of verlies van lichaamsbeheersing mogen deze machine niet bedienen.

Training van machinisten

De training van de machinisten moet het volgende omvatten:

1. Gebruik en beperkingen van het platform- en grondbedieningsstation, de noodschakelaars en beveiligingssy-
stemen.
2. Bedieningslabels, instructies en waarschuwingen op de
machine.
3. Regels van de werkgever en overheidsvoorschriften.
4. Gebruik van goedgekeurde valbescherming.

5. Voldoende kennis van de mechanische werking van de
machine om een storing of mogelijke storing te herken-
nen.
6. De veiligste wijze om de machine te bedienen in de
buurt van hoge obstakels, ander bewegend materieel,
andere obstakels, verzakkingen, kuilen, steile hellingen.
7. Manieren om de gevaren van onbeschermd elektrische
geleiders te voorkomen.
8. Specifieke eisen voor het werk of voor toepassing van
de machine.

Toezicht op training

De training moet onder toezicht van een bevoegd persoon plaatsvinden in een open ruimte zonder obstakels tot de trainee heeft geleerd een machine veilig te besturen en te bedie-
nen.

Verantwoordelijkheid van de machinist

De machinist moet erop worden gewezen dat hij/zij ervoor verantwoordelijk is en dat hij/zij gemachtigd is om de machine stop te zetten in geval van storing of een andere onveilige situatie veroorzaakt door de machine of het werkterrein.

CONSTATEREN

JLG INDUSTRIES, INC. ERKENT IEMAND DIE DE JLG SERVICE TRAINING SCHOOL VOOR HET BETREFFENDE MODEL VAN HET JLG-PRODUCT MET SUCCES HEEFT DOORLOPEN ALS EEN DOOR DE FABRIEK BEVOEGD MONTEUR.

2.2 VOORBEREIDING, INSPECTIE EN ONDERHOUD

De volgende tabel bevat de door JLG Industries, Inc. aanbevolen periodieke inspecties en periodiek onderhoud van de machine. Raadpleeg de plaatselijke verordeningen voor verdere vereisten voor hoogwerkers. De inspecties en het onderhoud moeten naar vereiste vaker plaatsvinden als de machine wordt gebruikt onder zware of ongunstige omstandigheden, als de machine vaker wordt gebruikt of als de machine wordt gebruikt voor zware toepassingen.

Tabel 2-1. Inspectie- en onderhoudstabel

Type	Frequentie	Voornaamste verantwoordelijkheid	Kwalificatie voor service	Referentie
Inspectie vóór het starten	Elke dag vóór gebruik of wanneer een andere machinist de bediening overneemt.	Gebruiker of machinist	Gebruiker of machinist	Bedienings- en veiligheids-handleiding
Inspectie vóór aflevering (zie opmerking)	Vóór elke aflevering bij verkoop, lease of verhuur.	Eigenaar, dealer of gebruiker	Bevoegd monteur van JLG	Service- en onderhoudshandleiding en toepasselijk inspectieformulier van JLG
Regelmatige inspectie	In gebruik gedurende 3 maanden of 150 uur, wat het eerste komt; of buiten gebruik gedurende meer dan 3 maanden; of tweedehands gekocht.	Eigenaar, dealer of gebruiker	Bevoegd monteur van JLG	Service- en onderhoudshandleiding en toepasselijk inspectieformulier van JLG
Jaarlijkse inspectie van de machine	Jaarlijks, niet meer dan 13 maanden na de datum van de vorige inspectie.	Eigenaar, dealer of gebruiker	Door de fabriek bevoegd monteur	Service- en onderhoudshandleiding en toepasselijk inspectieformulier van JLG
Preventief onderhoud	Met intervallen zoals opgegeven in de service- en onderhoudshandleiding.	Eigenaar, dealer of gebruiker	Bevoegd monteur van JLG	Service- en onderhoudshandleiding
OPMERKING: <i>Inspectieformulieren zijn verkrijgbaar bij JLG. Gebruik de service- en onderhoudshandleiding om inspecties uit te voeren.</i>				

Inspectie vóór het starten

De inspectie vóór het starten moet alle volgende punten omvatten:

1. **Zindelijkheid** – Controleer alle oppervlakken op lekken (olie, brandstof of accuvloeistof) en op vreemde voorwerpen. Meld alle lekken aan het betreffende onderhoudspersoneel.
2. **Constructie** – Controleer de machineconstructie op deuken, beschadigingen, scheurtjes in lasnaden of moedermateriaal en andere onregelmatigheden.

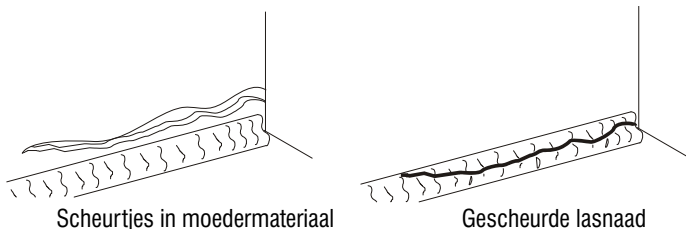

3. **Stickers en plaatjes** – Controleer of ze allemaal schoon en leesbaar zijn. Verzeker u ervan dat er geen stickers of plaatjes ontbreken. Zorg dat alle onleesbare stickers en plaatjes schoongemaakt of vervangen worden.

4. **Bedienings- en veiligheidshandleidingen** – Zorg dat een exemplaar van de bedienings- en veiligheidshandleiding zich in de weerbestendige opbergdoos bevindt.
5. **Inspectieronde** – Zie Figuur 2-3. t/m Figuur 2-6.
6. **Accu** – Opladen wanneer nodig.
7. **Brandstof** (Machines met verbrandingsmotor) – Voeg de juiste brandstof toe wanneer nodig.
8. **Hydrauliekolie** – Controleer het hydrauliekoliepeil. Zorg dat hydrauliekolie wordt bijgevoerd wanneer nodig.
9. **Funciecontrole** – Wanneer de inspectieronde is voltooid, moet een functiecontrole van alle systemen worden uitgevoerd op een plaats waar zich geen obstakels op of boven de grond bevinden. Zie Hoofdstuk 4 voor specifieke instructies.

WAARSCHUWING

ALS DE MACHINE NIET GOED WERKT, MOET DEZE ONMIDDELIJK WORDEN UITGEZET! MELD HET PROBLEEM AAN HET BETREFFENDE ONDERHOUDSPERSONEEL. BEDIEN DE MACHINE PAS WANNEER HIJ HIERVOOR VEILIG IS VERKLAARD.

Funcctiecontrole

Voer de functiecontrole als volgt uit:

1. Vanaf het grondbedieningspaneel zonder lading op het platform:
 - a. Controleer of alle beschermkappen die de schakelaars of sloten beschermen zijn aangebracht.
 - b. Bedien alle functies en controleer alle afslag- en uitschakelaars.
 - c. Controleer de hulpvoeding (of handbediend dalen).
 - d. Verzeker u ervan dat alle machinefuncties uitgeschakeld worden wanneer de noodstopknop geactiveerd wordt.
2. Vanaf de platformbedieningsconsole:
 - a. Verzeker u ervan dat de bedieningsconsole stevig op de juiste plaats vastzit.
 - b. Controleer of alle beschermkappen die de schakelaars of sloten beschermen zijn aangebracht.
 - c. Bedien alle functies en controleer alle afslag- en uitschakelaars.
 - d. Overtuig u ervan dat alle machinefuncties uitgeschakeld worden wanneer de noodstopknop wordt ingedrukt.
3. Met het platform in de transportstand (opbergstand):
 - a. Rijd de machine op een helling, niet hoger dan de nominale hellingshoek, en stop om te controleren of de remmen de machine tegenhouden.
 - b. Controleer of het schieffstandalarm werkt.

2.3 FUNCTIECONTROLE VAN AFSLAGSCHAKELAARS



VOORKOM EEN BOTSING EN LETSEL ALS HET PLATFORM NIET STOPT WANNEER EEN BEDIENINGSSCHAKELAAR OF HENDEL WORDT LOSGELATEN DOOR UW VOET VAN DE VOETSCHAKELAAR TE HALEN OF DE MACHINE MET DE NOODSTOP TE STOPPEN.

OPMERKING: Voer de controles eerst bij het grondbedieningsstation en dan op het platformbedieningsstation uit.

OPMERKING: De volgende procedure beschrijven machines met dubbele capaciteit (230 & 450 kg [500 & 1000 lb]). Voor machines met enkele capaciteit gelden uitsluitend de procedures behorende bij het indicatorlampje voor 230 kg (500 lb).

1. Bedien de machine vanaf het grondbedieningsstation.

OPMERKING: Zie voor bijstellingen de servicehandleiding - Bijstelling van afslagschakelaars.

2. Controleer de hoogte-afslagschakelaar als volgt:

- a. Hef de giek 2 tot 7 graden boven de horizontale stand. De schakelaar moet op dit punt geactiveerd worden.
- b. Laat de giek tot 2,5 à 7,5 graden onder de horizontale stand zakken. De schakelaar moet op dit punt teruggesteld worden.

3. Controleer de capaciteits-afslagschakelaar als volgt:

Schakelaar giek lengte.

- a. Hef de giek tot horizontaal (plaats een hoekaanwijzer op het vaste gieksegment tussen de giekscharnieren en de hefcilinder-bevestigingspen).
- b. Schuif de giek uit totdat het lichtje voor 230 kg (500 lb) gaat branden (het gebruik van hulpvoeding kan nodig zijn om de giek juist te plaatsen).
- c. Markeer de plaats van slijtplaten op het uitschuifbaar gieksegment en de middengiek.
- d. Schuif de giek zo ver mogelijk uit.
- e. Meet de afstand van de markering op het uitschuifbaar gieksegment tot de slijtplaat en die van de markering op de middengiek tot de slijtplaat.

- f. Tel deze twee getallen op (ze moeten ongeveer gelijk zijn); ze moeten 348 à 353 cm (137" à 139") meten.

Giekhoekschakelaar

- a. Schuif de giek zo ver mogelijk uit.
- b. Hef de giek totdat het lichtje voor 450 kg (1000 lb) gaat branden.
- c. Laat de giek met de hulpvoeding zakken totdat het lichtje voor 230 kg (500 lb) gaat branden. De hoek van de giek moet 45 à 50 graden zijn (plaats de hoekaanwijzer op het vaste gieksegment tussen de giekscharnieren en de hefcilinder-bevestigingspen).
- d. Hef de giek totdat het lichtje voor 450 kg (1000 lb) gaat branden. De hoek van de giek moet 55 à 64 graden zijn.

OPMERKING: Als de instellingen van de afslagschakelaars moeten worden gewijzigd, zult u opnieuw moeten controleren of het lichtje voor 230 kg (500 lb) bij 45 à 50 graden gaat branden wanneer de giek daalt.

4. Controleer de capaciteits-afslagschakelaar als volgt:

Schakelaar hoofdgieklengte.

- a. Hef de hoofdgiek tot ongeveer horizontaal.

- b. Schuif de giek uit totdat het lichtje voor 230 kg (500 lb) gaat branden (het gebruik van hulpvoeding kan nodig zijn om de giek juist te plaatsen).
- c. Markeer de plaats van slijtplaten op het uitschuifbaar gieksegment van de hoofdgiek.
- d. Schuif de hoofdgiek zo ver mogelijk uit.
- e. Meet de afstand van het merkteken op het uitschuifbaar gieksegment tot de slijtplaat. De afstand moet 317,5 à 322,5 cm (125 à 127 in) zijn.

Hoofdgiekhoekschakelaar

- a. Hef de hoofdgiek tot ongeveer horizontaal.
- b. Schuif de giek uit totdat het lichtje voor 230 kg (500 lb) gaat branden (het gebruik van hulpvoeding kan nodig zijn om de giek juist te plaatsen).
- c. Hef de hoofdgiek totdat het lichtje voor 450 kg (1000 lb) gaat branden. De hoek van de giek moet nu 55 à 60 graden zijn.
- d. Laat de hoofdgiek zakken totdat het lichtje voor 230 kg (500 lb) gaat branden. De hoek van de giek moet nu 45 à 50 graden zijn.

OPMERKING: Als de instellingen van de afslagschakelaars moeten worden gewijzigd, zult u opnieuw moeten controleren of het lichtje voor 230 kg (500 lb) bij 45 à 50 graden gaat branden wanneer de giek daalt.

5. Hef de hoofdgiek, schuif hem uit en trek hem in. Controleer op vertraagde beweging van het uitschuifbare gieksegment, hetgeen op losse kabels wijst.
6. Zwenk de draaischijf minstens 45 graden naar links en rechts. Controleer of alles soepel beweegt.

OPMERKING: Stap 7 is alleen van toepassing op machines met een extern scheefstandalarm.

7. Activeer, met behulp van een assistent die het indicatorlichtje CHASSIS NIET HORIZONTAAL op de platformbedieningsconsole in het oog houdt, het indicatorlichtje handmatig door één van de drie montageveren van de scheefstandindicator samen te drukken. Als het lichtje niet gaat branden, de machine uitschakelen en een bevoegd servicemonteur waarschuwen alvorens verder te gaan.

OPMERKING: Stap 8 is van toepassing op machines met een intern scheefstandalarm.

8. Controleer of het scheefstandlichtje voor het chassis (op de platformbedieningsconsole) werkt door een geschikte helling van minstens 5° op te rijden terwijl de machine horizontaal staat. Controleer de scheefstandindicator, met de machine op de helling. Als het lichtje niet gaat branden, de machine terugbrengen naar een horizontale ondergrond, de machine uitschakelen en een bevoegd monteur waarschuwen voordat het werk wordt voortgezet.

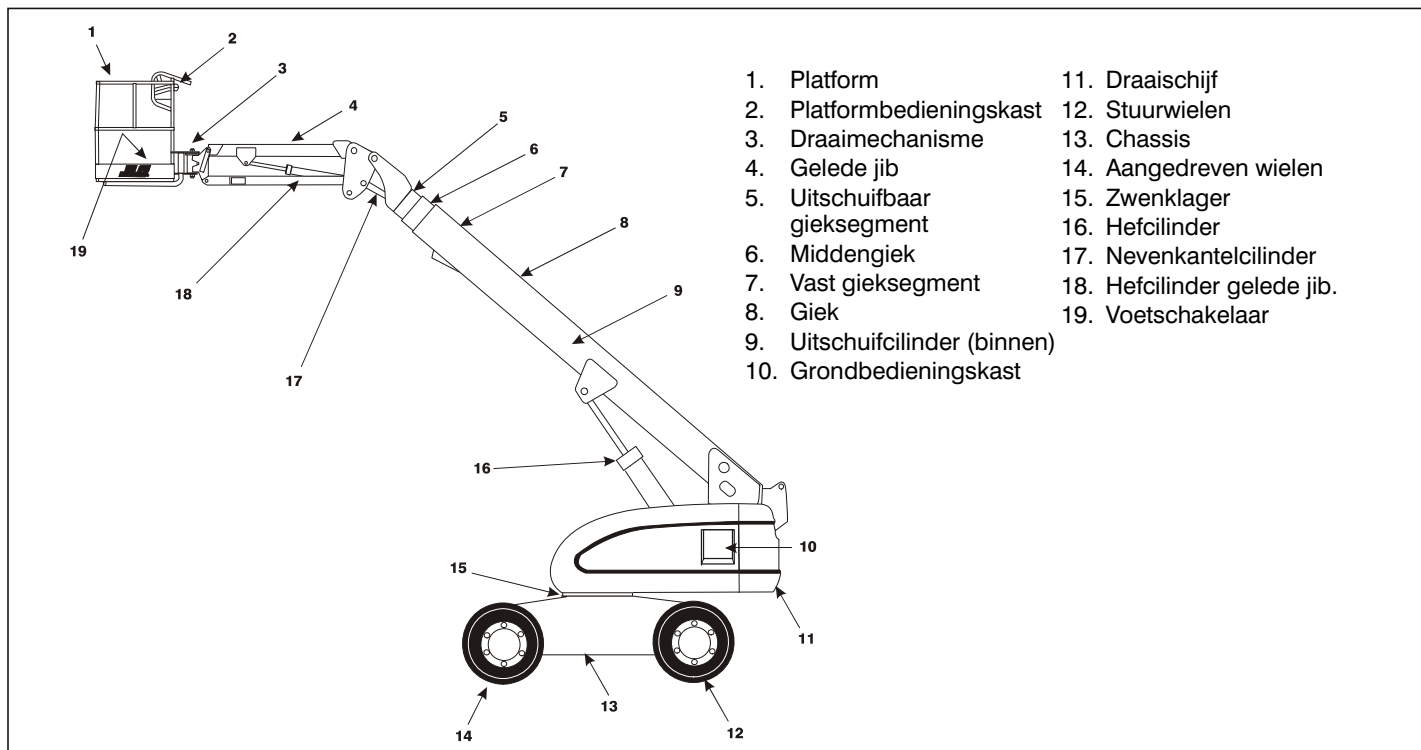

Figuur 2-1. Nomenclatuur van machine - 600SJ/660SJ

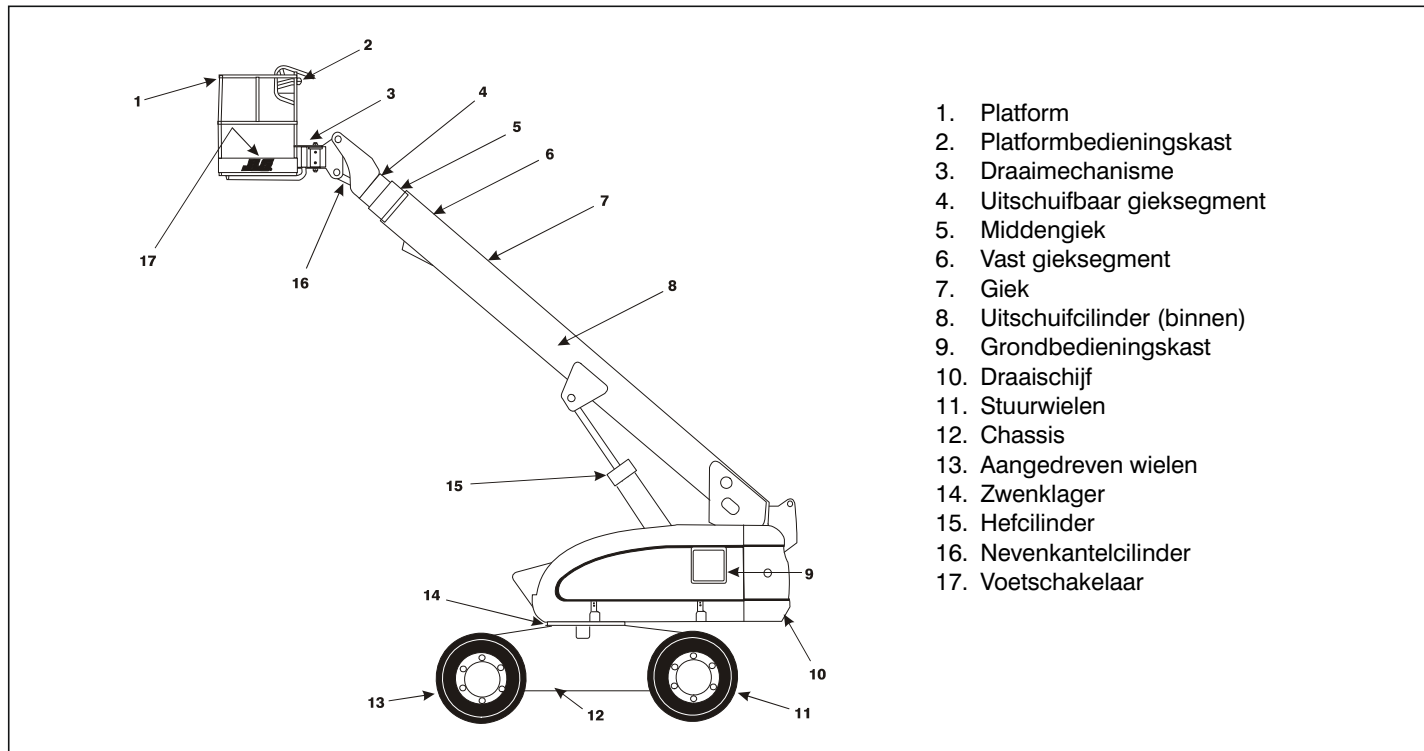

Figuur 2-2. Nomenclatuur van machine - 600S

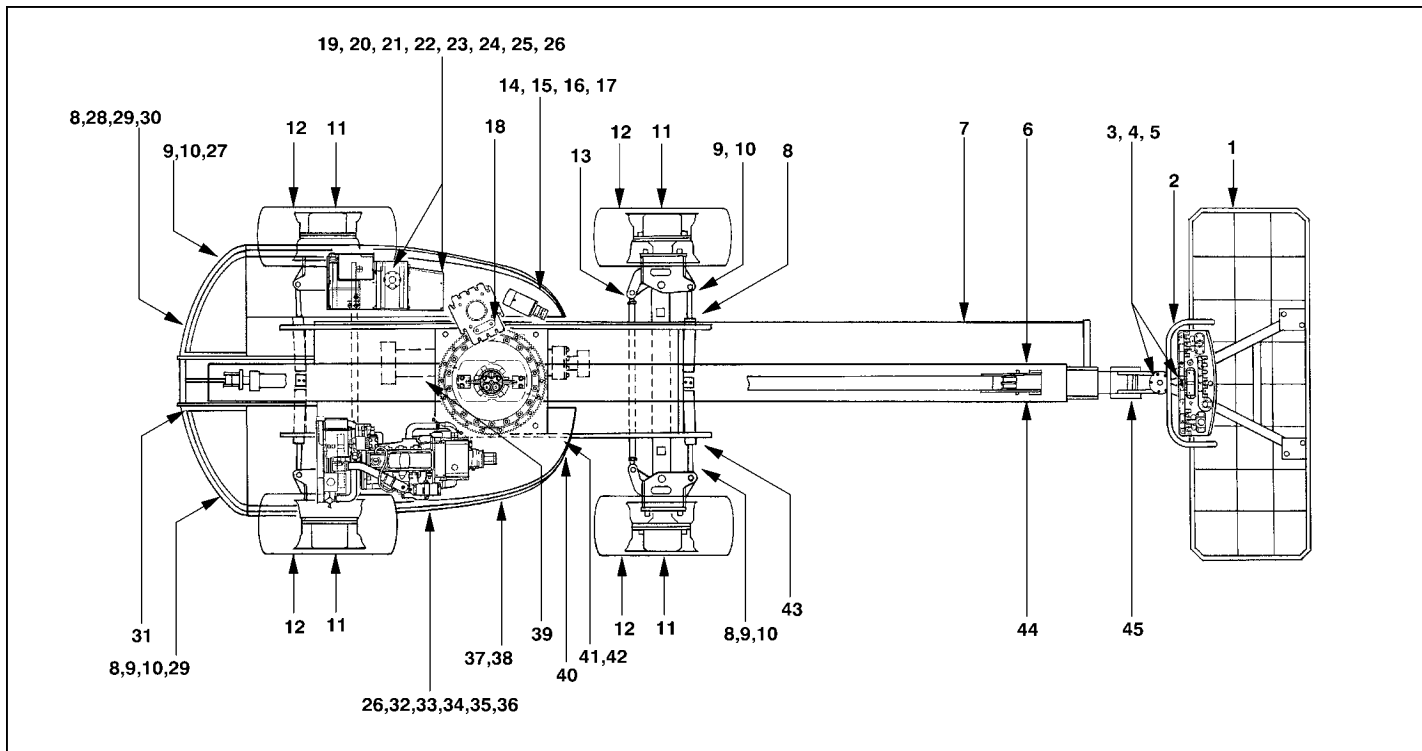

Figuur 2-3. Schema van dagelijkse inspectieronde

Algemeen

Begin de inspectieronde bij item 1, zoals aangegeven in het schema. Ga naar rechts (van boven gezien tegen de klok in) en controleer elk item achtereenvolgens op de condities die in de "Checklist bij dagelijkse inspectie" worden genoemd.

WAARSCHUWING

OM MOGELIJK LETSEL TE VOORKOMEN DIENT U ERVOOR TE ZORGEN DAT DE MACHINE TIJDENS DE INSPECTIERONDE IS UITGESCHAKELD.

CONSTATEREN

VERGEET NIET DE ONDERKANT VAN HET CHASSIS TE INSPECTEREN. BIJ CONTROLE HIERVAN KOMEN SOMS CONDITIES AAN HET LICHT DIE ZWARE MACHINESCHADE KUNNEN VEROORZAKEN.

OPMERKING: *Controleer bij elk item of er geen losse of ontbrekende onderdelen zijn, of ze goed vastzitten en of er behalve alle andere genoemde criteria geen zichtbare schade is.*

1. Platform - Montagepennen van platform zitten vast. Voetschakelaar in goede staat, niet gewijzigd, uitgeschakeld of geblokkeerd.
2. Platformbedieningsconsole - Schakelaars en bedieningshendels gaan terug naar neutraal en zitten goed vast, stickers/plaatjes vast en leesbaar, aanduidingen bij bedieningselementen leesbaar.
3. Draaimechanisme - Zie opmerking.
4. Regelklep draaimechanisme - Zie opmerking.
5. Jib (indien aanwezig) – Zie opmerking.
6. Dubbele capaciteits-afslagschakelaar - Arm kan goed bewegen, en vrij van vuil en vet.
7. Kabelkanaal - Zie opmerking.
8. Stuurcilinder (vierwielbesturing) - Zie opmerking.
9. Spil (vierwielbesturing) - Teken van goede smering.
10. Aandrijfmotor en rem - Zie opmerking.
11. Aandrijfnaaf - Zie opmerking.

Figuur 2-4. Controlepunten van dagelijkse inspectieronde - Blad 1 van 3

9. Wiel met band - Geen losse of ontbrekende wielmoeren. Controleer op versleten loopvlak, insnijdingen, scheurtjes en andere onregelmatigheden. Controleer de wielen op beschadiging en corrosie.
10. Spoorstang en stuurstangenstelsel (vierwielbesturing) - Uitsteeksels aan spoorstanguiteinden vergrendeld.
11. Draaischijfvergrendeling - Functioneert.
12. Hulpvoedingspomp - Zie opmerking.
13. Zwenkaandrijfmotor en rem - Zie opmerking.
17. Regelklep (tankruimte) - Zie opmerking.
18. Draaischijflager en rondsel - Tekenen van goede smering. Geen tekenen van losse bouten of losheid tussen lager en constructie.
19. Handmatig dalen - Zie opmerking.
20. Huis van hydrauliekolie-retourfilter - Zie opmerking.
21. LPG-tank (indien aanwezig) - Zie opmerking.
22. Hydrauliekolievoorraad - Aanbevolen oliepeil in kijkglas. (Controleer het peil met koude olie, het systeem uitgeschakeld, de machine in de opbergstand). Dop aanwezig en vastgezet.
23. Ontluchter van hydrauliekolie - Element aanwezig, niet verstopt, geen tekenen van overlopen.
24. Grondbedieningspaneel - Schakelaars werken; stickers zitten vast en zijn leesbaar.
25. Brandstofvoorraad - Brandstofvuldop zit vast. Tank - Zie opmerking.
26. Luik en vergrendeling - Luik in motorkap en grendels functioneren.
27. Spoorstang en stuurstangenstelsel - Uitsteeksels aan spoorstanguiteinden vergrendeld.
28. Oscillerende nokkenklep (indien aanwezig) - Zie opmerking.
29. Oscillerende ascilinder (indien aanwezig) - Zie opmerking.
30. Oscillerende as (indien aanwezig) - Zie opmerking.
31. Dubbele capaciteits-afslagschakelaar - Arm kan goed bewegen, en vrij van vuil en vet.
32. MotorluchtfILTER - Element schoon.

Figuur 2-5. Controlepunten van dagelijkse inspectieronde - Blad 2 van 3

- 33. Accu - Juist elektrolytpeil; kabels zitten vast; geen zichtbare beschadiging of corrosie.
- 34. Motorolievoorraad - Merkteken "Vol" op peilstok; vuldop vast.
- 35. Geluiddemper en uitlaatsysteem - Zie opmerking.
- 36. Hydrauliekoliepomp - Zie opmerking.
- 37. Draaimechanisme van motorbak - Zie opmerking.
- 38. Huis van hydrauliekoliefilter, middelhoge druk - Huis stevig vast.
- 39. Hydraulisch zwenkmechanisme - Zie opmerking.
- 40. Horizontaal-afslagschakelaar - (afslagschakelaar voor hoog motortoerental/hoge versnelling) - Arm kan goed bewegen, en vrij van vuil en vet.
- 41. LPG-tank (indien aanwezig) - Zie opmerking.
- 42. Stroomkleppen - Zie opmerking.
- 43. Chassis - Zie opmerking.
- 44. Hoofdgieksegmenten - Slijtplaten vast. Alle cilinders - Assen aan stangeinde en kopeinde goed vastgezet, tekenen van goede smering.
- 45. Scharnierpen platform - Zie opmerking.

Figuur 2-6. Controlepunten van dagelijkse inspectieronde - Blad 3 van 3

HOOFDSTUK 2 - VERANTWOORDELIJKHEID VAN GEBRUIKER/VOORBEREIDING EN INSPECTIE VAN MACHINE



HOOFDSTUK 3. BEDIENINGSELEMENTEN EN CONTROLELAMPJES VAN DE MACHINE

3.1 ALGEMEEN

CONSTATEREN

DE FABRIKANT HEEFT GEEN RECHTSTREEKS TOEZICHT OP DE TOEPASSING EN BEDIENING VAN DE MACHINE. DE GEBRUIKER EN MACHINIST ZIJN VERANTWOORDELIJK VOOR HET VOLGEN VAN GOEDE VEILIGHEIDSPROCEDURES.

Dit hoofdstuk geeft de nodige informatie om de bedieningsfuncties te kunnen begrijpen.

3.2 BEDIENINGSELEMENTEN EN INDICATORS

OPMERKING: Deze machine is uitgerust met bedieningspanelen die symbolen bevatten om de bedieningsfuncties aan te geven. Zie op ANSI-machines de sticker die zich op het scherm vóór de bedieningskast of op het grondbedieningspaneel bevindt voor deze symbolen en de overeenkomstige functies.

Grondbedieningsstation

(Zie Figuur 3-1., Grondbedieningsstation)

OPMERKING: De functieactiveringsschakelaar, indien aanwezig, moet ingedrukt worden gehouden om de hoofdgiek in en uit te schuiven, te zwenken, de hoofdgiek te heffen, de jib te heffen, het automatisch rechtzetten van het platform op te heffen en het platform te draaien.



1. Platform draaien.

Met deze schakelaar met drie standen kan het platform gedraaid worden.

2. Opheffen automatisch rechtzetten platform.

Met deze schakelaar met drie standen kan de machinist eventuele verschillen in het automatische rechtzetsysteem compenseren.

3. Jib. (Indien aanwezig)

Met deze schakelaar kan de jib omhoog en omlaag gebracht worden.

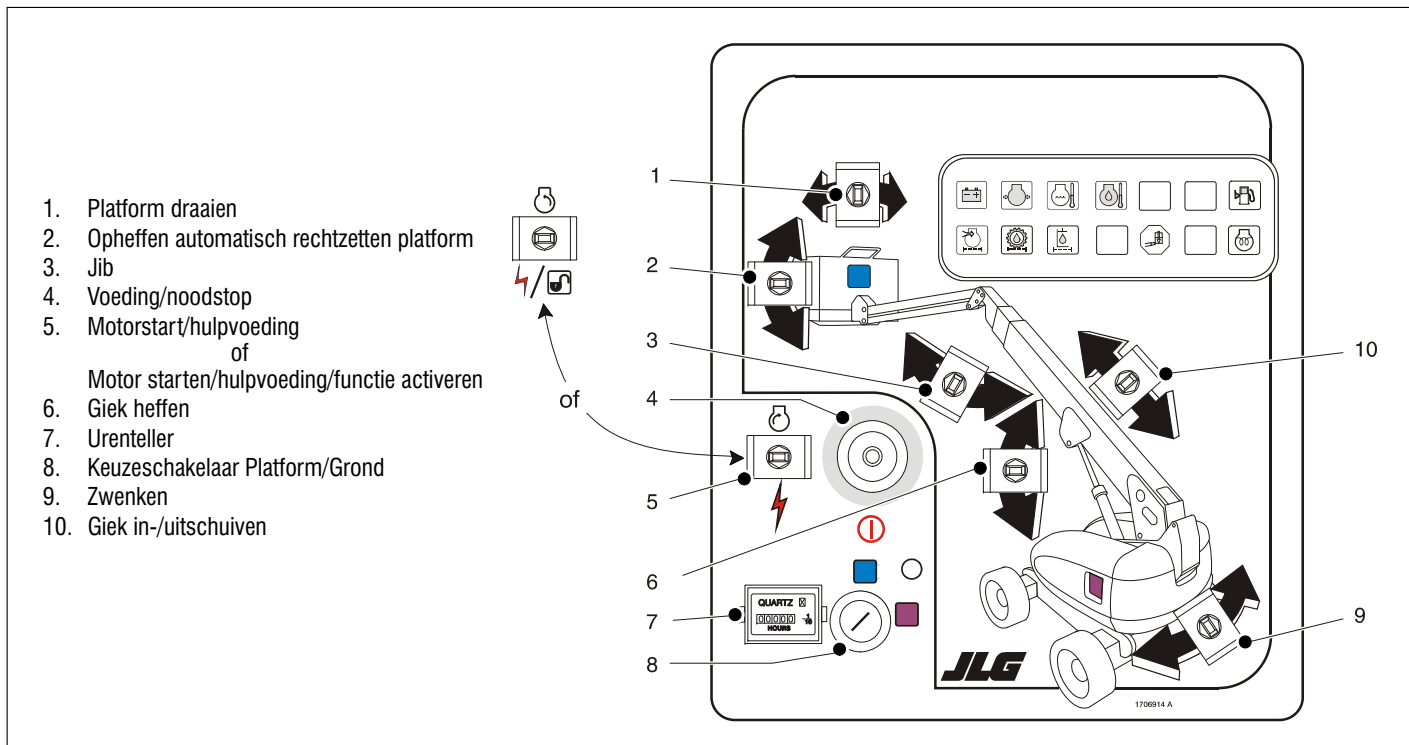

Figuur 3-1. Grondbedieningsstation

OPMERKING: Wanneer de voedings/noodstopsschakelaar in de stand "Aan" staat en de motor niet draait, klinkt een alarm dat aangeeft dat het contactslot is ingeschakeld.

LET OP

WANNEER DE MACHINE WORDT UITGESCHAKELD, MOET DE HOOFD/NOODSTOPSCHAKELAAR IN DE STAND "UIT" WORDEN GEZET OM TE VOORKOMEN DAT DE ACCU WORDT UITGEPUT.

OPMERKING: Wanneer het gele lichtje van de gloeibougie brandt op machines met dieselmotoren, dient u te wachten totdat het lichtje uitgaat voordat u de motor tornt.

4. Voedings/noodstopsschakelaar

Een rode, paddestoelvormige knop met twee standen die voeding aan de keuzeschakelaar Platform/Grond levert wanneer hij uitgetrokken is (aanstaat). Wanneer deze ingedrukt is (uit), is de voeding naar de keuzeschakelaar Platform/Grond uitgeschakeld

5. Start/hulpvoedingsschakelaar of

Motor starten/hulpvoedingsschakelaar/functie activeren.

Om de motor te starten, moet de schakelaar omhoog worden gehouden totdat de motor aanslaat.



Om de hulpvoeding te gebruiken, moet de schakelaar omlaag worden gehouden zolang de hulppomp wordt gebruikt. De hulpvoeding kan alleen worden gebruikt als de motor niet in bedrijf is.



Wanneer de motor draait, moet de activerings-schakelaar omlaag worden gehouden om alle bedieningsfuncties van de giek te activeren.



LET OP

WANNEER DE MACHINE MET HULPVOEDING WERKT, MAG ER NIET MEER DAN ÉÉN FUNCTIE TEGELIJK WORDEN GEBRUIKT. (BIJ GELIJKTIJDIGE BEDIENING KAN DE 12-VOLT MOTOR VAN DE HULPPOMP OVERBELAST WORDEN.)

6. Heffen.

Hiermee wordt de hoofdgiek omhoog en omlaag gebracht.

7. Urenteller.

Registreert het aantal bedrijfsuren van de machine met draaiende motor. Hij is aangesloten op het oliedrukcircuit van de motor, zodat alleen wordt geregistreerd hoeveel uur de motor heeft gedraaid. De urenteller kan hoogstens 9999,9 uur registreren en kan niet worden teruggesteld.

8. Keuzeschakelaar Platform/Grond

Een sleutelschakelaar met drie standen die voeding aan de bedieningsconsole op het platform levert wanneer hij op Platform staat. Wanneer de schakelaar in de stand "Grond" staat, is de voeding naar de bedieningsconsole op het platform uitgeschakeld, en kunnen alleen de bedieningselementen op het grondbedieningspaneel worden gebruikt.

OPMERKING: Wanneer de keuzeschakelaar Platform/Grond in de middelste stand staat, is de voeding naar beide bedieningsstations uitgeschakeld.

OPMERKING: De bedieningsschakelaars voor giek heffen, zwenken, platform rechtzetten, giek in/uitschuiven, platform draaien en hulpvoeding zijn veerbekrachtigd en keren automatisch naar de neutrale stand (uit) terug wanneer ze worden losgelaten.

WAARSCHUWING

ZORG ERVOOR DAT ZICH GEEN PERSONEN ROND OF ONDER HET PLATFORM BEVINDEN TERWIJL DE GIEK WORDT BEDIEND.

WAARSCHUWING

OM ERNSTIG LETSEL TE VOORKOMEN, MAG DE MACHINE NIET GEBRUIKT WORDEN ALS BEDIENINGSHENDELS OF TUIMELSCHAKELAARS DIE DE BEWEGING VAN HET PLATFORM BESTUREN NIET NAAR DE STAND "UIT" TERUGGAAN WANNEER ZE WORDEN LOSGELATEN.

9. Zwenken.

Hiermee wordt de draaischijf continu over 360 graden gedraaid.

10. In/uitschuiven.

Wanneer deze schakelaar op "In" of "Uit" wordt gezet, wordt de giek in- of uitgeschoven.

Indicatorpaneel op grondbedieningsstation

(Zie Figuur 3-2., Indicatorpaneel op grondbedieningsstation)

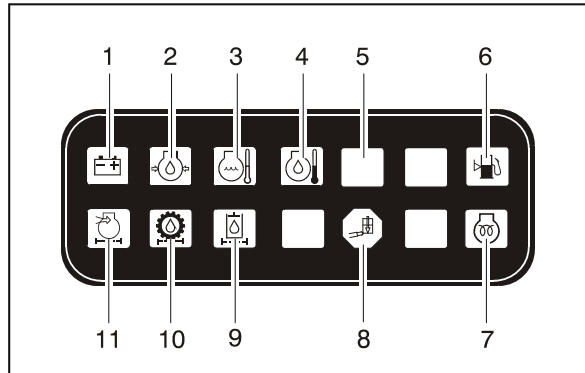

- | | |
|---------------------------------|--------------------------------|
| 1. Accu's opladen | 7. Gloeibougie |
| 2. Lage motoroliedruk | 8. Overbelasting platform |
| 3. Hoge motorkoelvloeistoftemp. | 9. Omloop hydrauliekoliefilter |
| 4. Hoge motorolietemp. | 10. Omloop transmissiefilter |
| 5. Indicator motorstoring | 11. Omloop motorluchtfilter |
| 6. Brandstof bijna op | |

Figuur 3-2. Indicatorpaneel op grondbedieningsstation

1. Indicator Opladen accu

Geeft aan dat er een probleem is met de accu of het laadcircuit en dat service nodig is.

2. Indicator lage motoroliedruk.

Geeft aan dat de motoroliedruk lager dan normaal is en dat service nodig is.

3. Indicator hoge motorkoelvloeistoftemperatuur (Ford en Continental).

Geeft aan dat de temperatuur van de motorkoelvloeistof abnormaal hoog is en dat service nodig is.

4. Indicator hoge motorolietemperatuur (Deutz).

Geeft aan dat de temperatuur van de motorolie, die ook dient als motorkoelvloeistof, abnormaal hoog is en dat service nodig is.

5. Indicatorlampje motorstoring (Ford motoren S/N 48907 tot S/N 61927 – raadpleeg de pagina met ADE-identificatie aan het begin van het boek).

Geeft aan dat de motorregelmodule (ECM) een storing in het elektronische brandstofinspuitsysteem heeft waargenomen en dat een diagnostische storingscode in de ECM is ingesteld. Zie de servicehandleiding voor instructies over de storingscodes en het ophalen van storingscodes.

Het storingslichtje blijft 2-3 seconden lang branden wanneer de sleutel op de stand Aan wordt gezet, om een zelftest uit te voeren.

6. Indicator laag brandstofpeil.

Geeft aan dat het brandstofpeil op 1/8 of minder staat. Wanneer het lichtje gaat branden, is er nog ongeveer zestien liter (4 gallon) bruikbare brandstof.

7. Indicator gloeibougies (diesel).

Geeft aan dat de gloeibougies aan zijn. De gloeibougies worden automatisch ingeschakeld met het ontstekingscircuit en blijven ongeveer zeven seconden lang aan. Start de motor pas nadat het lichtje is uitgegaan.

8. Overbelasting platform (indien aanwezig)

Duidt op overbelasting van het platform.

9. Indicator Hydrauliekoliefilter (vóór S/N 84827).

Geeft aan dat het retouroliefilter vervuild is en in de omloopstand staat en vervangen moet worden.

10. Indicator motorluchtfiler (vóór S/N 84827)

Geeft aan dat het luchtfiler vervuild is en vervangen moet worden.

11. Indicator Oliefilter transmissiepomp (vóór S/N 84827).

Geeft aan dat het filter van de vulpomp vervuild is en vervangen moet worden. Deze indicator heeft een geïntegreerde temperatuursensor (21 °C [70 °F]), zodat er geen valse signalen worden gegenereerd wanneer de hydrauliekolie onder de normale bedrijfstemperatuur is.

12. Testknop van het EFI-systeem (Ford motoren S/N 48907 tot S/N 61927 – raadpleeg de pagina met ADE-identificatie aan het begin van het boek).

Wanneer de systeemtestknop aan de zijkant van de grondbedieningskast ingedrukt wordt gehouden, worden de diagnostische storingscodes op het storingslichtje weergegeven. Zie de servicehandleiding voor instructies over de storingscodes en het ophalen van storingscodes.

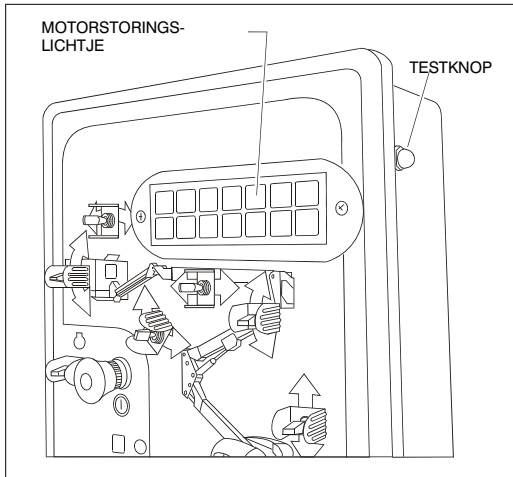

Figuur 3-3. Storingslichtje en testknop

Platformstation

(Zie Figuur 3-4., Platformbedieningsconsole)

1. Rijsnelheid/koppelkeuze.

De machine heeft een schakelaar met drie standen - De voorwaartse stand geeft maximale rijsnelheid doordat de rijmotoren naar minimale cilinderinhoud en hoog motortoerental worden geschakeld wanneer de rijregelaar in deze stand wordt gezet. De achterwaartse stand geeft maximaal koppel voor ruw terrein en het opgaan van hellingen doordat de wielmotoren naar maximale cilinderinhoud en hoog toerental worden geschakeld wanneer de rijregelaar in deze stand wordt gezet. In de middelste stand kan de machine zo rustig mogelijk rijden doordat de motor op middelhoog toerental blijft en de rijmotoren op maximale cilinderinhoud.

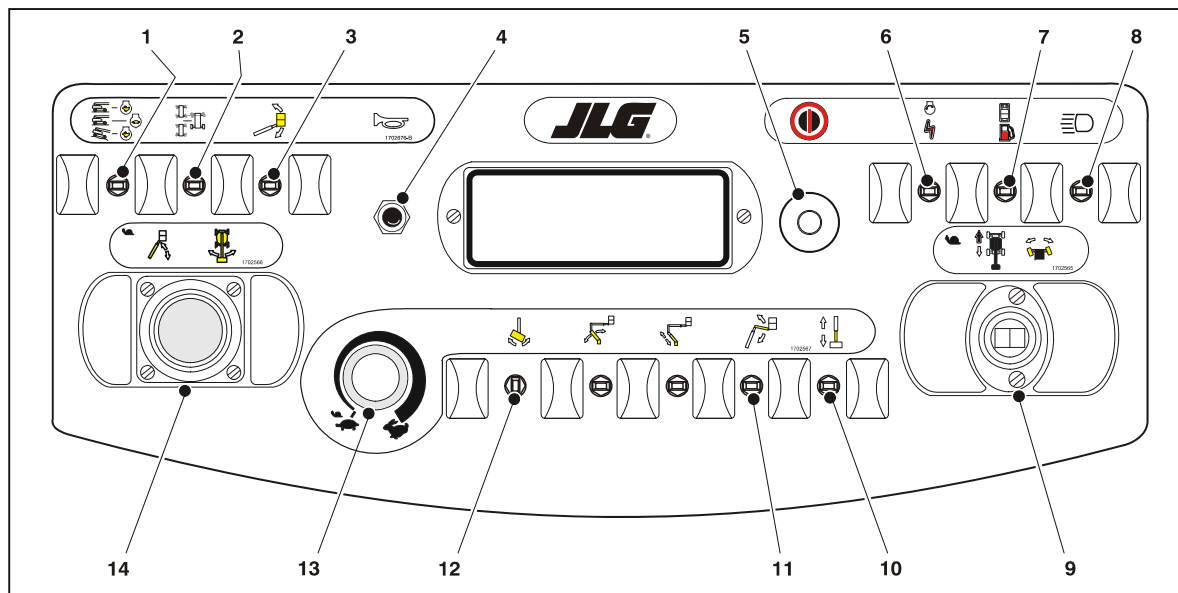

- | | | | |
|---|---------------------|----------------------|------------------------------|
| 1. Rijsnelheid | 5. Voeding/noodstop | 9. Rijden/sturen | 13. Functiesnelheid |
| 2. Stuurkeuze | 6. Hulpvoeding | 10. In/uitschuiven | 14. Hoofdgiek heffen/zwenken |
| 3. Opheffen automatisch
rechtzetten platform | 7. Brandstofkeuze | 11. Jib | |
| 4. Claxon | 8. Lichten | 12. Platform draaien | |

Figuur 3-4. Platformbedieningsconsole

2. Stuurkeuze. (Indien aanwezig)

Als de machine is uitgerust met vierwielbesturing, kan de werking van het stuursysteem door de machinist worden geselecteerd. Met de middelste stand van de schakelaar is conventionele voorwielbesturing mogelijk, zonder beïnvloeding van de achterwielen. Dit is voor normaal rijden bij maximale snelheid. De vooruit-stand is bedoeld voor de "hondegang". In deze modus worden zowel de voor- als achterassen in dezelfde richting gestuurd, waardoor het chassis zijwaarts naar voren kan bewegen. Deze functie kan worden gebruikt om de machine in nauwe doorgangen of tegen gebouwen te plaatsen. De terug-stand is bedoeld voor "gecoördineerd" sturen. In deze modus worden de voor- en achterassen in tegenovergestelde richting gestuurd om een zo klein mogelijke draaicirkel tot stand te brengen waardoor de machine in krappe ruimtes manoeuvreerbaar is.

Om de voor- en achterassen opnieuw te synchroniseren, worden de achterste aangedreven wielen in de stand vooruit rijden geplaatst door hondegang of gecoordeerd sturen te kiezen, en vervolgens wordt sturen voor (middelste stand van de schakelaar) gekozen om de normale stuurfunctie te gebruiken.

3. Opheffen automatisch rechtzetten platform.

Met deze schakelaar kan de machinist het platform rechtzetten.

4. Rijwaarschuwingsclaxon.

Levert elektrische stroom aan een akoestisch waarschuwingsapparaat wanneer hij wordt ingedrukt.

5. Voeding/noodstop

Een voedings/noodstop-schakelaar (aan/uit) en een afzonderlijke start/hulpvoedingsschakelaar (tuimelschakelaar) op de platformconsole voorzien de elektromagneet van de startmotor van elektrische voeding, wanneer de ontstekingsschakelaar in de stand "Aan" wordt gezet en de startschakelaar naar voren wordt geduwd.

6. Hulpvoeding

Hiermee wordt de elektrisch bediende hydraulische pomp onder spanning gezet. (De schakelaar moet ingeschakeld blijven zolang de hulppomp wordt gebruikt.)

De hulppomp zorgt voor voldoende oliestroom om de basisfuncties van de machine te laten werken als de hoofdpomp of motor uitvalt. De hulppomp zorgt ervoor dat de hef- en uitschuiffuncties van de toerengiek en de hoofdgiek en de zwenkfunctie kunnen werken.

7. Brandstofkeuze (alleen bij motor voor twee soorten brandstof). (Indien aanwezig)

Benzine of LPG kan gekozen worden door de schakelaar in de betreffende stand te zetten. Het is niet nodig het brandstofsysteem te reinigen voordat van brandstof wordt gewisseld; er is dus geen wachttijd wanneer van brandstof wordt gewisseld terwijl de motor draait.

8. Lichten (indien aanwezig)

Met deze schakelaar worden de verlichting van het bedieningspaneel en de koplampen bediend als de machine hiermee is uitgerust. Het contactslot hoeft niet aan te staan om de lichten te kunnen bedienen; u dient er dus voor te zorgen dat de accu niet leegloopt als de machine onbeheerd wordt achtergelaten. De voeding naar alle lichten kan worden uitgeschakeld met de hoofdschakelaar en/of het contactslot op het grondbedieningspaneel.

OPMERKING: *De bedieningshendels voor het heffen van de giek, het zwenken en rijden zijn veerbekrachtigd en gaan automatisch terug naar de neutrale stand (uit) wanneer ze worden losgelaten.*

WAARSCHUWING

OM ERNSTIG LETSEL TE VOORKOMEN, MAG DE MACHINE NIET GEBRUIKT WORDEN ALS DE BEDIENINGSHENDELS OF TUIMELSCHAKELAARS DIE DE BEWEGING VAN HET PLATFORM BESTUREN NIET NAAR DE STAND "UIT" OF "NEUTRAAL" TERUGGAAN WANNEER ZE WORDEN LOSGELATEN.

9. Rijden/sturen

Met de rijregelaar (joystick) kan voor- of achteruit worden gereden. De regelaar is opeend, zodat variabele rijnsnelheid mogelijk is.

Sturen wordt geregeld met een duimschakelaar boven op de joystick.

10. In/uitschuiven

Met deze hendel wordt de hoofdgiek in- en uitgeschoven.

11. Jib (indien aanwezig)

Naar voren drukken om de jib te heffen, naar achteren trekken om hem neer te laten. De hefsnelheid is variabel wanneer de functiesnelheidsregelaar wordt gebruikt.

12. Platform draaien

Met deze schakelaar kan de machinist het platform naar links of rechts draaien.



BEDIEN DE MACHINE NIET WANNEER DE SCHAKELAAR RIJSNELHEID/ KOPPELKEUZE OF FUNCTIESNELHEID WERKT WANNEER DE GIEK BOVEN DE HORIZONTALE STAND STAAT.

13. Regeling van functiesnelheid

Hiermee wordt de snelheid van de giek- en zwenkfunctie geregeld. Naar links draaien voor lagere snelheid en naar rechts voor hogere snelheid. Om de machine op kruipsnelheid te laten rijden, moet de knop zo ver mogelijk naar links worden gedraaid totdat hij klikt.

14. Hoofdgiek heffen/zwenken

Een traploze, proportionele joystick met twee assen dient om de hoofdgiek te heffen en te zwenken. Naar voren drukken om de giek te heffen, naar achteren trekken om hem neer te laten. Naar rechts bewegen om naar rechts te zwenken, naar links bewegen om naar links te zwenken. Wanneer de giek boven de horizontale stand staat en de schakelaars Rijsnelheid/Koppelkeuze of Functiesnelheid (of beide) op Hoog staan, worden de hoge functiesnelheden automatisch uitgeschakeld en blijft de machine op lagere snelheid werken.

Indicatorpaneel op platformbedieningsstation

(Zie Figuur 3-5., Indicatorpaneel op platformbedieningsstation)

OPMERKING: Op het indicatorpaneel van het platformbedieningsstation worden symbolen van verschillende vorm gebruikt om de machinist te wijzen op verschillende bedrijfssituaties die kunnen ontstaan. De betekenis van deze symbolen wordt hieronder toegelicht.



Duidt op een mogelijk gevaarlijke situatie die, indien deze niet wordt verholpen, ernstig of dodelijk letsel tot gevolg kan hebben. Deze indicator is rood.



Duidt op een abnormale bedrijfsconditie die, indien deze niet wordt verholpen, onderbreking van het machinebedrijf of schade tot gevolg kan hebben. Deze indicator is geel.



Duidt op belangrijke informatie over de bedrijfsconditie, m.a.w. procedures die essentieel zijn voor de veilige bediening. De indicator is groen met uitzondering van de capaciteitsindicator die groen of geel is afhankelijk van de stand van het platform.

1. Waarschuwingslichtje en alarm van scheefstandalarm

Dit oranje lichtje geeft aan dat het chassis op een helling staat. Er wordt tevens een geluidsalarm gegeven wanneer het chassis op een helling staat en de giek boven horizontaal is. Wanneer dit lichtje brandt terwijl de giek geheven of uitgeschoven is, moet deze worden ingeschoven en tot onder de horizontale stand worden neergelaten en de machine vervolgens horizontaal geplaatst worden voordat het gebruik van de machine wordt hervat. Als de giek boven de horizontale stand staat en de machine op een helling staat, gaat het scheefstandalarmlampje branden en klinkt een alarm en wordt de KRUIPSNELHEID automatisch geactiveerd.

WAARSCHUWING

WANNEER HET SCHEEFSTANDLICHTJE BRANDT TERWIJL DE GIEK GEHEVEN OF UITGESCHOVEN IS, MOET DEZE WORDEN INGESCHOVEN EN TOT ONDER DE HORIZONTALE STAND WORDEN NEERGELATEN. PLAATS DE MACHINE VERVOLGENS HORIZONTAAL ALVORENS DE GIEK UIT TE SCHUIVEN OF BOVEN DE HORIZONTALE STAND TE HEFFEN.

2. Overbelasting platform (indien aanwezig)

Duidt op overbelasting van het platform.

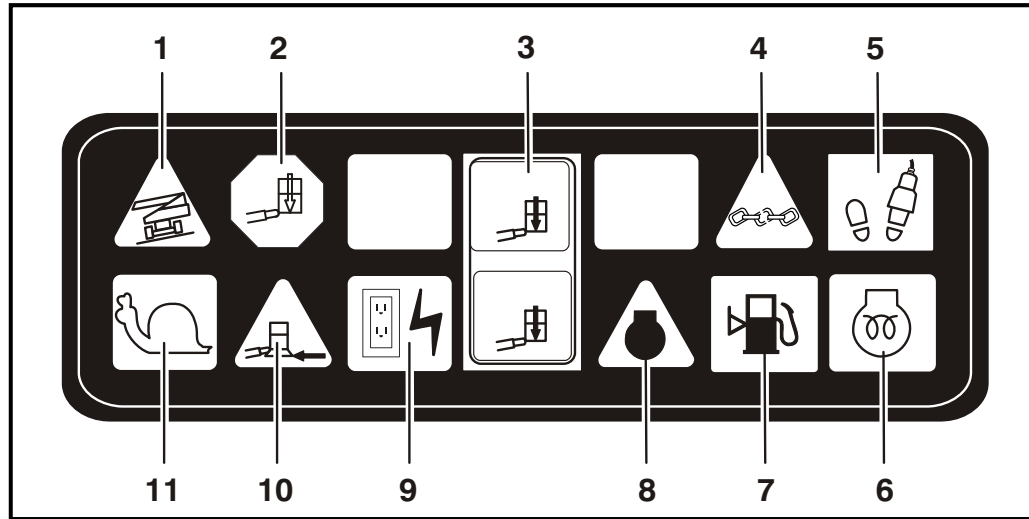

- | | | |
|---------------------------|-----------------------|--------------------------|
| 1. Scheefstand | 5. Activeren | 9. Wisselstroomgenerator |
| 2. Overbelasting | 6. Gloeibougje | 10. Soft Touch |
| 3. Capaciteit | 7. Brandstof bijna op | 11. Kruipsnelheid |
| 4. Indicator kabelservice | 8. Motorstoring | |

Figuur 3-5. Indicatorpaneel op platformbedieningsstation

3. Capaciteitsindicator.

Geeft aan dat bij de huidige stand van het platform de maximumcapaciteit van het platform is bereikt. Beperkte capaciteiten zijn toegestaan bij beperkte platformstanden (kortere gieklengtes en hogere giekhoeken).

OPMERKING: Raadpleeg de capaciteitsstickers op de machine voor beperkte en onbeperkte platformcapaciteiten.

4. Indicator kabelservice. (Indien aanwezig)

Wanneer deze indicator brandt, zijn de giekabels los of gebroken en moeten deze onmiddellijk worden gerepareerd of bijgesteld.

WAARSCHUWING

ALS DE INDICATOR VAN DE KABELSERVICE BRANDT, DIENT U HET PLATFORM TERUG IN DE OPBERGSTAND TE ZETTEN, DE MACHINE UIT TE SCHAKELLEN EN DE GIEKABELS TE LATEN INSPECTEREN.

5. Activeringslichtje/voetschakelaar

Om een functie te gebruiken, moet de voetschakelaar worden ingedrukt en de functie binnen zeven seconden worden gekozen. Het activeringslichtje geeft aan dat de bedieningselementen geactiveerd zijn. Als een functie niet binnen zeven seconden wordt gekozen, of als er zeven seconden verlopen tussen het beëindigen van de ene functie en het beginnen van de volgende, gaat het activeringslichtje uit en moet de voetschakelaar worden losgelaten en opnieuw worden ingedrukt om de bedieningselementen te activeren.

Wanneer de voetschakelaar wordt losgelaten, ontvangen de bedieningselementen geen voeding meer en worden de rijremmen ingeschakeld.

WAARSCHUWING

OM ERNSTIG LETSEL TE VOORKOMEN, MAG DE VOETSCHAKELAAR NIET WORDEN VERWIJDERD, GEWIJZIGD OF UITGESCHAKELD DOOR BLOKKEREN OF WELKE ANDERE METHODE DAN OOK.

WAARSCHUWING

ALS DE VOETSCHAKELAAR ALLEEN WERKT BINNEN DE LAATSTE 6 MM (1/4 INCH) VAN DE INDRUKAFSTAND (AAN DE BOVEN- OF ONDERKANT), MOET HIJ WORDEN BIJGESTELD.

6. Indicator gloeibougies (alleen diesel)

Wanneer dit lichtje brandt, betekent dit dat de gloeibougies aan zijn. Wacht na inschakeling van het contactslot totdat het lampje uitgaat voordat u de motor torent.

7. Indicator laag brandstofpeil (geel)

Geeft aan dat de brandstoftank 1/8 of minder vol is. Wanneer het lichtje gaat branden, is er nog ongeveer zestien liter (4 gallon) bruikbare brandstof.

8. Indicator motorstoring

Op alle machines ouder dan S/N 48907 en machines met een Deutz motor ouder dan S/N 61927 gaat het lichtje branden en klinkt een alarm wanneer het krachtstelsel van de machine onmiddellijk service nodig heeft. Bij een van de volgende condities gaat het lichtje branden en klinkt het alarm: lage motoroliedruk, hoge temperatuur van motorolievloeistof, verstopt motorluchtfilter, laag dynamovermogen, verstopt hydrauliekolieretourfilter of verstopt vulpomppfilter.

Op machines met Ford motoren vanaf S/N 48907 en machines met Deutz motoren na S/N 61927 geeft het lichtje aan dat het motorregelsysteem een storing heeft waargenomen en dat een diagnostische storingscode in het systeemgeheugen is ingesteld. Zie de servicehand-

leiding voor instructies over de storingscodes en het ophalen van storingscodes.

Het storingslichtje blijft 2-3 seconden lang branden wanneer de sleutel op de stand Aan wordt gezet, om een zelftest uit te voeren.

9. Wisselstroomgenerator (groen)

Geeft aan dat de generator werkt.

10. Indicator Soft Touch (indien aanwezig)

Geeft aan dat de Soft Touch bumper ergens tegen stoot. Alle bedieningselementen worden uitgeschakeld totdat op de opheschakelaar wordt gedrukt, en dan werken de bedieningselementen in de kruipstand.

11. Kruipsnelheidsindicator

Wanneer de functiesnelheidsregelaar in de kruipstand wordt gezet, dient deze indicator om aan te geven dat alle functies op de laagste snelheid staan.

HOOFDSTUK 3 - BEDIENINGSELEMENTEN EN CONTROLELAMPJES VAN DE MACHINE



HOOFDSTUK 4. MACHINEBEDIENING

4.1 BESCHRIJVING

Deze machine is een zelfrijdende hydraulische hoogwerker uitgerust met een werkplatform op het uiteinde van een giek die geheven en gedraaid kan worden. De door deze machines afgegeven trillingen zijn niet gevaarlijk voor een machinist op het werkplatform. De gelijkwaardige continue A-gewogen geluidsdruk op het werkplatform is minder dan 75 dB(A).

Het hoofdbedieningsstation is op het platform. Vanuit dit bedieningsstation kan de machinist de machine vooruit en achteruit rijden en sturen. De machinist kan de hoofd- of torengiek omhoog of omlaag brengen en de giek naar links of rechts zwenken. De giek kan standaard 360 graden continu naar links en rechts van de opbergstand worden gezwenkt. De machine heeft een grondbedieningsstation dat het platformbedieningsstation opheft. Vanaf het grondbedieningsstation wordt het heffen en zwenken van de giek geregeld. Het wordt in noodgevallen gebruikt om het platform op de grond neer te laten als de machinist op het platform dit niet kan doen.

4.2 BEDIENINGSKENMERKEN EN BEPERKINGEN

Capaciteiten

De giek kan in de volgende gevallen met of zonder lading op het platform boven de horizontale stand worden geheven:

1. De machine staat op een vlakke, stevige en horizontale ondergrond.
2. De lading valt binnen de door de fabrikant opgegeven nominale capaciteit.
3. Alle machinesystemen werken goed.
4. Juiste bandenspanning.
5. De machine is zoals hij oorspronkelijk door JLG is uitgerust.

Stabiliteit

De stabiliteit van de machine is gebaseerd op twee standen, namelijk “Voorwaartse stabiliteit” en “Achterwaartse stabiliteit”. De machinestand met de minste VOORWAARTSE stabiliteit is afgebeeld in Figuur 4-2., Stand met de minste voorwaartse stabiliteiten de stand met de minste ACHTERWAARTSE stabiliteit is afgebeeld in Figuur 4-1., Stand met de minste achterwaartse stabiliteit.

WAARSCHUWING

OM VOORWAARTS OF ACHTERWAARTS KANTELEN TE VOORKOMEN, DE MACHINE NIET OVERBELASTEN OF OP EEN HELLENDE ONDERGROND GEBRUIKEN.

4.3 MOTORBEDIENING

OPMERKING: De motor moet altijd eerst gestart worden vanaf het grondbedieningsstation.

Startprocedure

LET OP

ALS DE MOTOR NIET DIRECT START, MAG HIJ NIET LANGDURIG GETORND WORDEN. ALS DE MOTOR WEER NIET START, LAAT DE STARTMOTOR DAN 2-3 MINUTEN “AFKOELEN”. ALS DE MOTOR NA

DIVERSE POGINGEN NIET START, RAADPLEEG DAN DE MOTORONDERHOUDSHANDLEIDING.

OPMERKING: Alleen dieselmotoren: Nadat de machinist het contactslot heeft ingeschakeld, moet hij wachten totdat het lichtje van de gloeibougie uitgaat voordat hij de motor gaat tornen.

1. Zet de sleutel van de keuzeschakelaar op “Grond”. Zet de voedings/noodstopshakelaar aan en druk op de motorstartschakelaar totdat de motor start.

LET OP

LAAT DE MOTOR ENKELE MINUTEN BIJ LAAG TOERENTAL OPWARMEN VOORDAT U HEM BELAST.

2. Wanneer de motor genoeg tijd heeft gehad om op te warmen, zet u hem uit.
3. Zet de keuzeschakelaar op “Platform”.
4. Trek de voedings/noodstopshakelaar naar buiten en druk op de motorstartschakelaar totdat de motor start.

OPMERKING: De voetschakelaar moet worden losgelaten (omhoog staan) voordat de startmotor kan werken. Als de startmotor werkt terwijl de voetschakelaar is ingedrukt, MAG DE MACHINE NIET GEBRUIKT WORDEN.

Stopzetprocedure

⚠ LET OP

ALS EEN STORING VAN DE MOTOR EEN NIET-GEPLANDE STOPZETTING VEROORZAAKT, MOET DE OORZAAK WORDEN BEPAALD EN VERHOLPEN VOORDAT DE MOTOR OPNIEUW WORDT GESTART.

1. Neem alle belasting weg en laat de motor 3-5 minuten lang met laag toerental werken; hierdoor kan de inwendige motortemperatuur verder dalen.
2. Druk op de VOEDINGS/NOODSTOP-schakelaar.
3. Zet de hoofdschakelaar op Uit.

Zie de handleiding van de motorfabrikant voor gedetailleerde informatie.

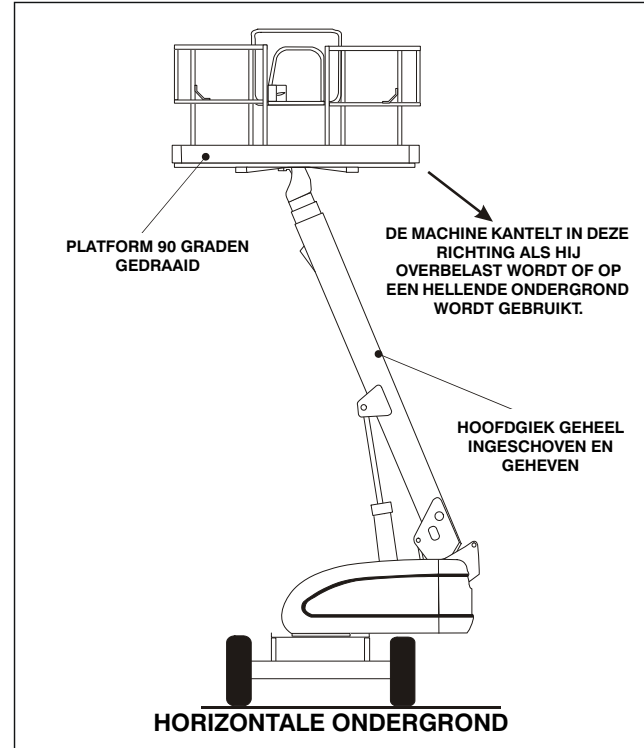

Figuur 4-1. Stand met de minste achterwaartse stabiliteit

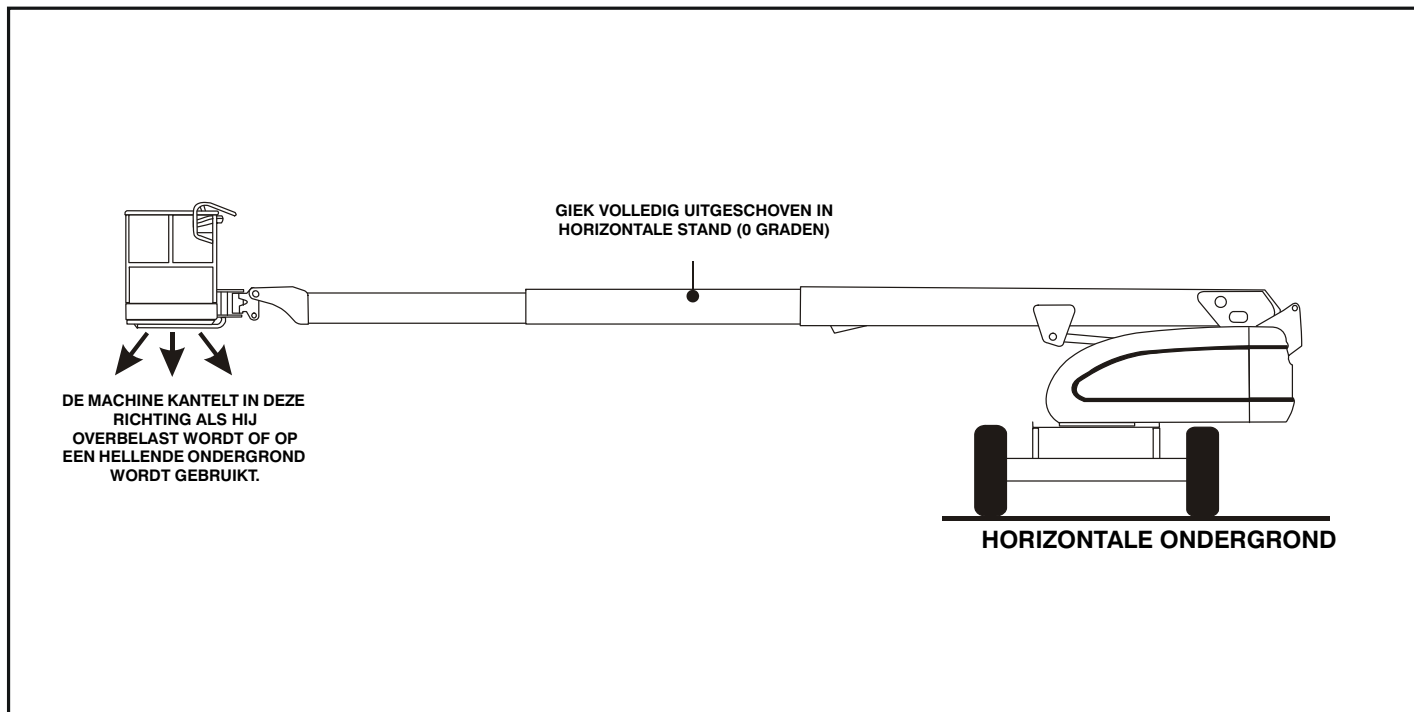

Figuur 4-2. Stand met de minste voorwaartse stabiliteit

4.4 RIJDEN



RIJD ALLEEN MET DE GIEK BOVEN DE HORIZONTALE STAND OP EEN VLAKKE, STEVIGE EN HORIZONTALE ONDERGROND.

OM DE MACHT OVER DE MACHINE NIET TE VERLIEZEN EN TE VOORKOMEN DAT DEZE OMKANTELT, MAG DE MACHINE NIET OP HELLINGEN RIJDEN DIE STEILER ZIJN DAN OP HET SERIENUMMERPLAATJE IS AANGEGEVEN.

ZORG DAT DE DRAAISCHIJFVERGREDELING IS INGESCHAKELD VOORDAT U LANGDURIG GAAT RIJDEN.

RIJD NIET DWARS OP HELLINGEN DIE STEILER ZIJN DAN 5 GRADEN.

WEES UITERST VOORZICHTIG WANNEER U ACHTERUIT RIJDT EN STEEDS WANNEER HET PLATFORM IS GEHEVEN.

CONTROLEER VOORDAT U GAAT RIJDEN OF DE GIEK ZICH BOVEN DE ACHTERAS BEVINDT. ALS DE GIEK ZICH BOVEN DE VOORWIELEN BEVINDT, WERKEN DE STUUR- EN RIJHENDELS OMGEKEERD.

Vooruit en achteruit rijden

1. Trek de noodstopschakelaar op het platformbedieningsstation uit en activeer de voetschakelaar.
2. Plaats de rijregelaar naar wens op vooruit of achteruit.

4.5 STUREN

Zet de duimschakelaar op de rij/stuurregelaar naar rechts om naar rechts te sturen of naar links om naar links te sturen.

4.6 PLATFORM

Platform rechtzetten

Het platform naar omhoog of omlaag rechtzetten - de bedieningsschakelaar "Platform rechtzetten" omhoog of omlaag zetten en vasthouden totdat het platform recht staat.

Platform draaien

Om het platform naar links of naar rechts te draaien, de richting kiezen met de schakelaar "Platform draaien" en de schakelaar vasthouden totdat de gewenste stand is bereikt.

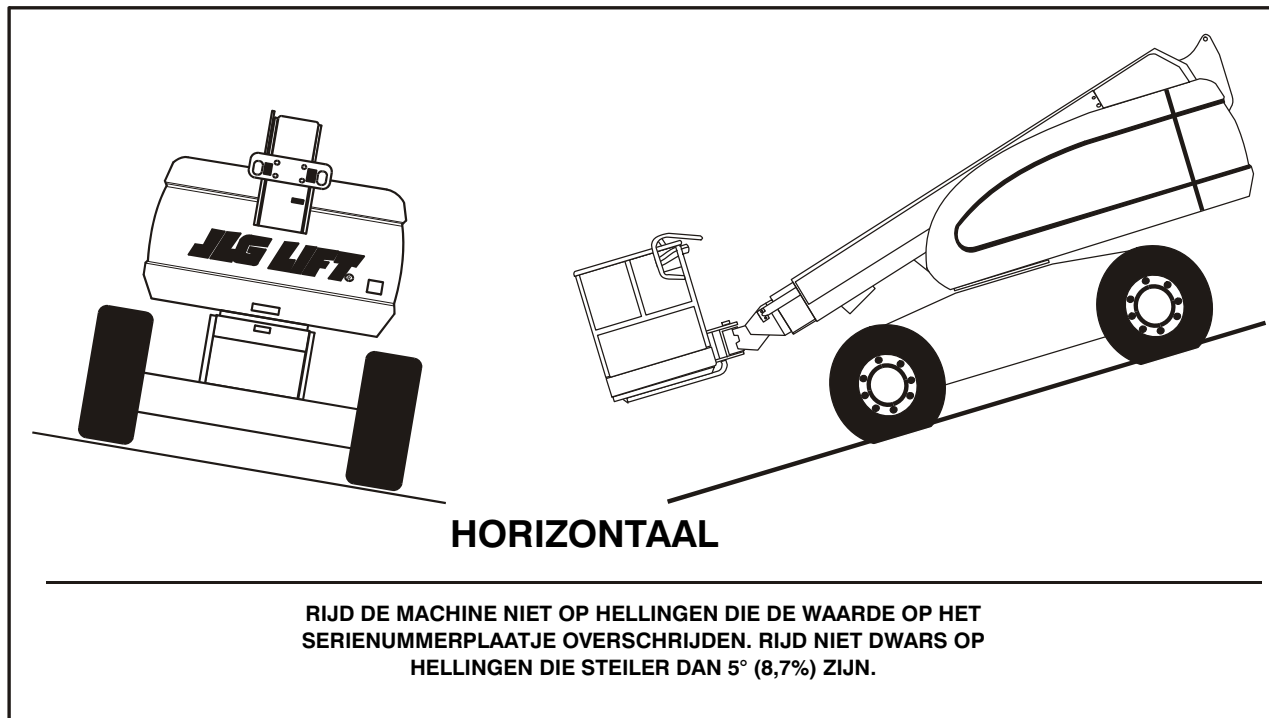

Figuur 4-3. Recht op helling en dwars op helling

4.7 GIEK

WAARSCHUWING

DE GIEK MAG NIET GEZWENKT OF BOVEN DE HORIZONTALE STAND GEHEVEN WORDEN WANNEER DE MACHINE NIET HORIZONTAAL STAAT.

VERTROUW NIET OP HET SCHEEFSTANDALARM ALS INDICATOR VOOR HET WEL OF NIET HORIZONTAAL STAAN VAN HET CHASSIS.

LAAT HET PLATFORM OP DE GROND NEER OM OMKANTELEN TE VOORKOMEN. RIJD DE MACHINE VERVOLGENS NAAR EEN HORIZONTALE ONDERGROND ALVORENS DE GIEK TE HEFFEN.

OM ERNSTIG LETSEL TE VOORKOMEN, MAG DE MACHINE NIET GEBRUIKT WORDEN ALS BEDIENINGSHENDELS OF TUIMELSCHAKELAARS DIE DE BEWEGING VAN HET PLATFORM BESTUREN NIET NAAR "UIT" OF DE NEUTRALE STAND TERUGGAAN WANNEER ZE WORDEN LOSGELATEN.

ALS HET PLATFORM NIET STOPT WANNEER EEN BEDIENINGSSCHAKELAAR OF HENDEL WORDT LOSGELATEN, MOET U UW VOET VAN DE VOETSCHAKELAAR HALEN OF DE MACHINE MET DE NOODSTOP STOPPEN.

Giek zwenken

Kies de richting (links of rechts) met de zwenkschakelaar om de giek te zwenken.

CONSTATEREN

ZORG DAT ER VOLDOENDE RUIMTE IS WANNEER U DE GIEK ZWENKT, ZODAT DE GIEK NABIJGELEGEN MUREN, AFSCHEIDINGEN EN APPARATUUR NIET RAAKT.

OPMERKING: Wanneer de giekfuncties worden gebruikt, voorkomt een beveiligingssysteem dat de rij- en stuurfuncties worden gebruikt.

De giek omhoog en omlaag brengen

Om de giek omhoog en omlaag te brengen, de hefschakelaar of regelaar omhoog of omlaag zetten en vasthouden totdat de gewenste hoogte is bereikt.

De giek in/uitschuiven

Om de giek in of uit te schuiven, de in/uitschuifschakelaar op "In" of "Uit" zetten en vasthouden totdat het platform in de gewenste positie staat.

4.8 STOPZETTEN EN PARKEREN

1. Rijd de machine naar een beveiligd gebied.
2. Zorg dat de giek geheel is ingeschoven en over de achteras (aandrijf-as) is neergelaten, en dat alle toegangspanelen en luiken gesloten en vastgezet zijn.
3. Neem alle belasting weg en laat de motor 3-5 minuten lang met laag toerental werken; hierdoor kan de inwendige motortemperatuur verder dalen.
4. Zet de sleutel van de keuzeschakelaar op het grondbedieningsstation op "Uit" (middelste stand). Zet de voedings/noodstopschakelaar uit (omlaag). Haal de sleutel eruit.
5. Bedek de platformbedieningsconsole om de instructieplaatjes, waarschuwingsstickers en bedieningselementen tegen ongunstige omstandigheden te beschermen.

4.9 BLOKKERING VAN OSCILLERENDE AS TESTEN (INDIEN AANWEZIG)

CONSTATEREN

HET BLOKKEERSYSTEEM MOET OM DE DRIE MAANDEN, TELKENS WANNEER EEN ONDERDEEL VAN HET SYSTEEM WORDT VERVANGEN EN WANNEER VERMOED WORDT DAT HET SYSTEEM NIET GOED WERKT, WORDEN GETEST.

Zie Hoofdstuk 6.5, Blokkering van oscillerende as testen (indien aanwezig) voor de procedure.

4.10 KEUZEKLEP STUREN/SLEPEN (INDIEN AANWEZIG)

⚠ WAARSCHUWING

PROBEER DE MACHINE NIET TE SLEPEN TENZIJ DEZE IS UITGERUST MET EEN COMPLEET SLEEPPAKKET VAN DE FABRIKANT.

Een keuzeklep van het type 'duwen-trekken' naast de stuurcilinder en het stangenstelsel reguleert de oliestroom in het stuurcircuit voor sturen en slepen. Bij het sturen van de machine wordt de knop van de klep ingedrukt. Bij het slepen van de machine wordt de knop van de klep uitgetrokken naar de vrijstand.

4.11 SLEPEN (INDIEN AANWEZIG)

WAARSCHUWING

GEVAAR - VOERTUIG/MACHINE ONBESTUURBAAR. DE MACHINE HEEFT BIJ HET SLEPEN GEEN REMMEN. HET SLEEPVOERTUIG MOET DE MACHINE TE ALLEN TIJDE ONDER CONTROLE KUNNEN HOUDEN. SLEPEN OP VERKEERSWEGEN NIET TOEGESTAAN. NALATEN DEZE INSTRUCTIES TE VOLGEN KAN ERNSTIG OF DODELIJK LETSEL TOT GEVOLG HEBBEN.

MAXIMALE SLEEPSNELHEID 13 KM/U (8 MPH)

MAXIMALE HELLING VOOR SLEPEN 25%.

Voordat de machine gesleept wordt, moet het volgende gedaan worden:

LET OP

SLEEP DE MACHINE NIET TERWIJL DE MOTOR DRAAIT OF DE AANDRIJFNAVEN INGESCHAKELD ZIJN.

1. Schuif de giek in, laat hem neer en plaats hem boven de aangedreven achterwielen in lijn met de rijrichting; vergrendel de draaischijf.

2. Verbind de trekstang met de voorkant van het chassis met de bevestigingspennen, en de trekstang met het sleepvoertuig.
3. Schakel de aandrijfnaven uit door de uitschakeldop om te keren. Zie Figuur 4-4., Uitschakelnaaf aandrijving.
4. Activeer de keuzeklep “Sturen/Slepen” voor slepen; trek de knop van de klep uit in de vrijstand. (Hierdoor wordt het stuurcircuit naar het reservoir geopend, zodat de stuurcilinderstang vrij kan bewegen.) De machine is nu in de sleepmodus.

Ga als volgt te werk na het slepen van de machine:

1. Activeer de keuzeklep “Sturen/Slepen” voor sturen; druk de knop van de klep in naar de ingeschakelde stand.
2. Schakel de aandrijfnaven weer in door de uitschakeldop om te keren.
3. Maak de trekstang van de stuurhaak en van het sleepvoertuig los. De machine is nu in de rijmodus.

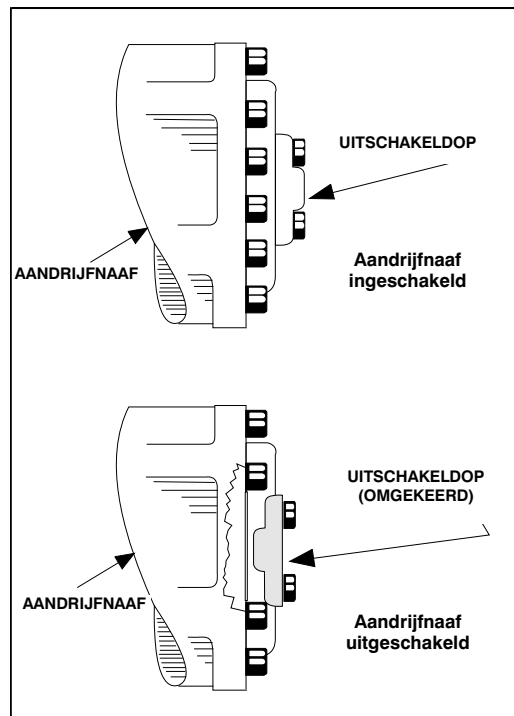

Figuur 4-4. Uitschakelnaaf aandrijving

⚠ WAARSCHUWING**GEVAAR - ONBESTUURBAAR
VOERTUIG/MACHINE**

DE MACHINE HEEFT BIJ HET SLEPEN GEEN REMMEN. HET SLEEPVOERTUIG MOET DE MACHINE TE ALLEN TIJDE ONDER CONTROLE KUNNEN HOUDEN. SLEPEN OP VERKEERSWEGEN NIET TOEGESTAAN. NALATEN DEZE INSTRUCTIES TE VOLGEN KAN ERNSTIG OF DODELIJK LETSEL TOT GEVOLG HEBBEN.

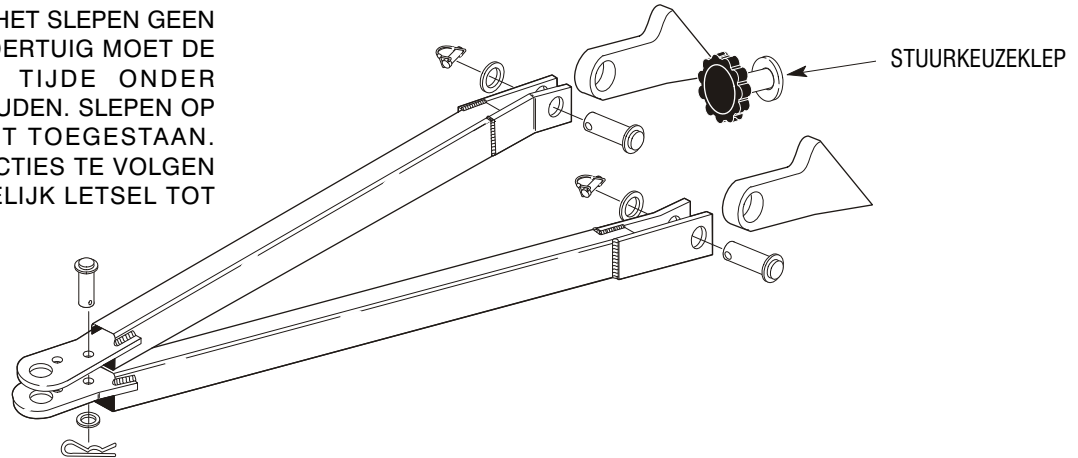

Figuur 4-5. Aansluitpunten trekstang - vóór S/N 75606

⚠ WAARSCHUWING

GEVAAR - ONBESTUURBAAR VOERTUIG/MACHINE

DE MACHINE HEEFT BIJ HET SLEPEN GEEN REMMEN. HET SLEEPVOERTUIG MOET DE MACHINE TE ALLEN TIJDE ONDER CONTROLE KUNNEN HOUDEN. SLEPEN OP VERKEERSWEGEN NIET TOEGESTAAN. NALATEN DEZE INSTRUCTIES TE VOLGEN KAN ERNSTIG OF DODELIJK LETSEL TOT GEVOLG HEBBEN.

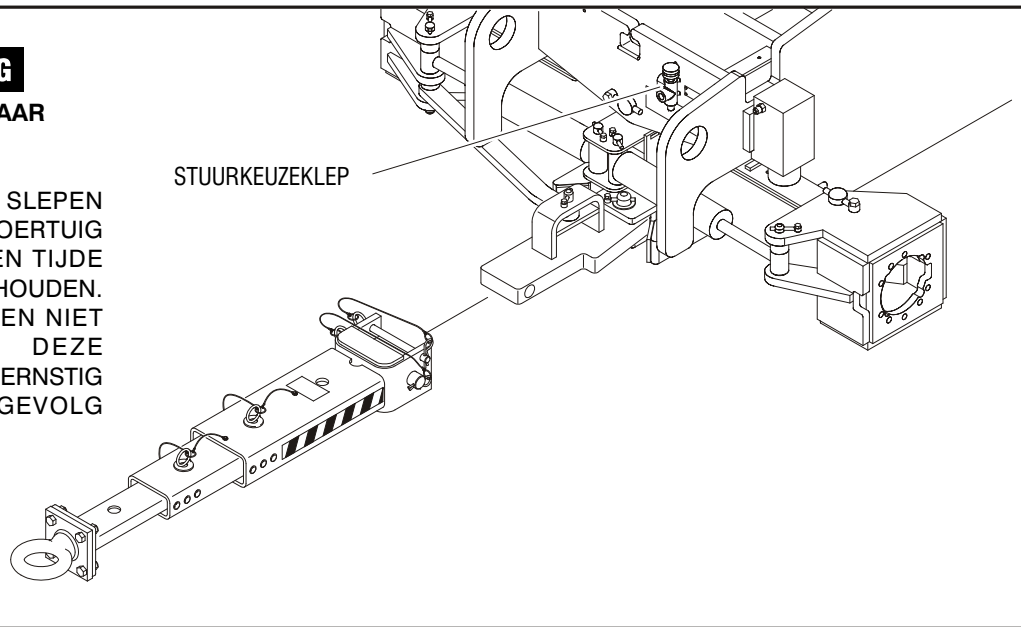

Figuur 4-6. Aansluitpunten trekstang - S/N 75606 tot heden

4.12 HULPVOEDING - MACHINES NIET UITGERUST MET ADE



WANNEER DE MACHINE MET HULPVOEDING WERKT, MAG ER NIET MEER DAN ÉÉN FUNCTIE TEGELIJK WORDEN GEBRUIKT. (BIJ GELIJKTIJDIGE BEDIENING KAN DE 12-VOLT MOTOR VAN DE HULPPOMP OVERBELAST WORDEN.)

Er bevindt zich een hulpvoedingsschakelaar (tuimelschakelaar) op het platformbedieningsstation en ook een op het grondbedieningsstation. Wanneer een van deze schakelaars wordt bediend, wordt de elektrisch aangedreven hulphydrauliekpomp ingeschakeld. Dit dient te gebeuren wanneer de hoofdstroom uitvalt. Met de hulppomp kan de giek geheven, in- en uitgeschoven en gezwenkt worden. Ga als volgt te werk om de hulpvoeding in te schakelen:

Activering vanaf platformbedieningsstation

1. Zet de sleutel van de keuzeschakelaar “Platform/Grond” op “Platform”.
2. Zet de voedings/noodstopsschakelaar aan.
3. Druk op de voetschakelaar en houd hem ingedrukt.

4. Bedien de bedieningsschakelaar, hendel of regelaar voor de gewenste functie en houd hem vast.
5. Zet de hulpvoedingsschakelaar aan en houd hem vast.
6. Laat de hulpvoedingsschakelaar, de gekozen bedieningsschakelaar, hendel of regelaar en de voetschakelaar los.
7. Zet de voedings/noodstopsschakelaar uit.

Activering vanaf grondbedieningsstation

1. Zet de sleutel van de keuzeschakelaar “Platform/Grond” op “Grond”.
2. Zet de voedings/noodstopsschakelaar aan.
3. Bedien de bedieningsschakelaar of regelaar voor de gewenste functie en houd hem vast.
4. Zet de hulpvoedingsschakelaar aan en houd hem vast.
5. Laat de hulpvoedingsschakelaar en de betreffende bedieningsschakelaar of regelaar los.
6. Zet de voedings/noodstopsschakelaar uit.

4.13 HULPVOEDING - MACHINES UITGERUST MET ADE



WANNEER DE MACHINE MET HULPVOEDING WERKT, MAG ER NIET MEER DAN ÉÉN FUNCTIE TEGELIJK WORDEN GEBRUIKT. (BIJ GELIJKTIJDIGE BEDIENING KAN DE 12-VOLT MOTOR VAN DE HULPPOMP OVERBELAST WORDEN.)

Er bevindt zich een hulpvoedingsschakelaar (tuimelschakelaar) op het platformbedieningsstation en ook een op het grondbedieningsstation. Wanneer een van deze schakelaars wordt bediend, wordt de elektrisch aangedreven hulphydrauliekpomp ingeschakeld. Dit dient te gebeuren wanneer de hoofdstroom uitvalt. Met de hulppomp kan de giek geheven, in- en uitgeschoven en gezwenkt worden. Ga als volgt te werk om de hulpvoeding in te schakelen:

Activering vanaf platformbedieningsstation

1. Zet de sleutel van de keuzeschakelaar "Platform/Grond" op "Platform".
2. Zet de voedings/noodstopsschakelaar aan.
3. Druk op de voetschakelaar en houd hem ingedrukt.

4. Zet de hulpvoedingsschakelaar aan en houd hem vast.
5. Bedien de bedieningsschakelaar, hendel of regelaar voor de gewenste functie en houd hem vast.
6. Laat de hulpvoedingsschakelaar, de gekozen bedieningsschakelaar, hendel of regelaar en de voetschakelaar los.
7. Zet de voedings/noodstopsschakelaar uit.

Activering vanaf grondbedieningsstation

1. Zet de sleutel van de keuzeschakelaar "Platform/Grond" op "Grond".
2. Zet de voedings/noodstopsschakelaar aan.
3. Zet de hulpvoedingsschakelaar aan en houd hem vast.
4. Bedien de bedieningsschakelaar of regelaar voor de gewenste functie en houd hem vast.
5. Laat de hulpvoedingsschakelaar en de betreffende bedieningsschakelaar of regelaar los.
6. Zet de voedings/noodstopsschakelaar uit.

4.14 DUBBEL BRANDSTOFSYSTEEM (ALLEEN BENZINEMOTOR)

Met het dubbele brandstofsysteem kan de standaard benzine motor zowel op benzine als op LPG draaien.



HET IS MOGELIJK VAN DE ENE SOORT BRANDSTOF OP DE ANDERE OVER TE SCHAKELLEN ZONDER DE MOTOR UIT TE ZETTEN. MEN DIENT UITERST VOORZICHTIG TE ZIJN EN DE VOLGENDE INSTRUCTIES OP TE VOLGEN.

Overschakelen van benzine op LPG

1. Start de motor vanaf het grondbedieningsstation.
2. Open de handklep op de LPG-voorraadtank door hem naar links te draaien.
3. Zet de brandstofkeuzeschakelaar op het platformbedieningsstation in de stand LPG terwijl de motor, onbelast, op benzine draait.

Overschakelen van LPG op benzine

1. Zet de brandstofkeuzeschakelaar op het platformbedieningsstation in de stand "Benzine" terwijl de motor, onbelast, op LPG draait.
2. Sluit de handklep op de LPG-voorraadtank door hem naar rechts te draaien.

4.15 INSTRUCTIES VOOR HET HYDRAULISCH WERKTUIGCIRCUIT

Werktuigcircuit

Bedienen met draaiende motor en voetschakelaar losgelaten.

HOOFDSTUK 4 - MACHINEBEDIENING

1. Zorg dat de hydraulieschakelaar uit staat. Deze bevindt zich aan de linkerkant van het platform onder de consolekast.

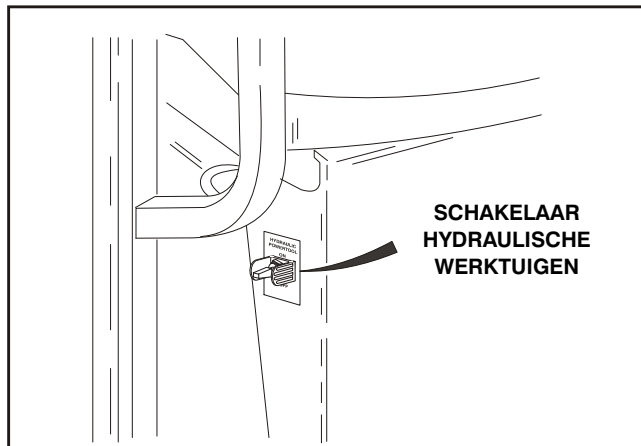

1. Zorg dat het hydraulische werktuig dat u gaat gebruiken op een veilige instelling staat.

2. Sluit het werktuig aan op de snelkoppelingen op de platformleuning. De buitenkoppeling is de drukvoedingsleiding.

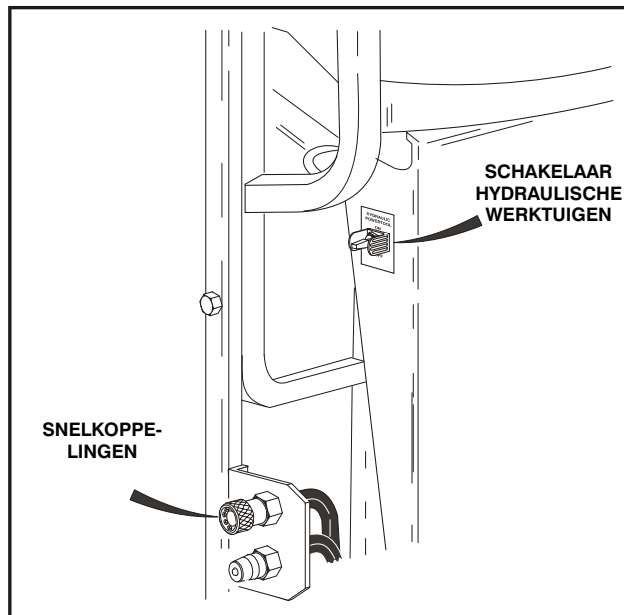

1. Zet de stroomregelknop op de gewenste stand.

OPMERKING: Elke inkeping in de stroomregelknop komt overeen met ca. 1 gallon per minuut (gpm) (bijv. instelling 2 = 2 gpm). Op stand (7) heeft de pomp de maximale stroomsnelheid bereikt en daarom wordt er bij standen boven 7 geen stroom meer geleverd.

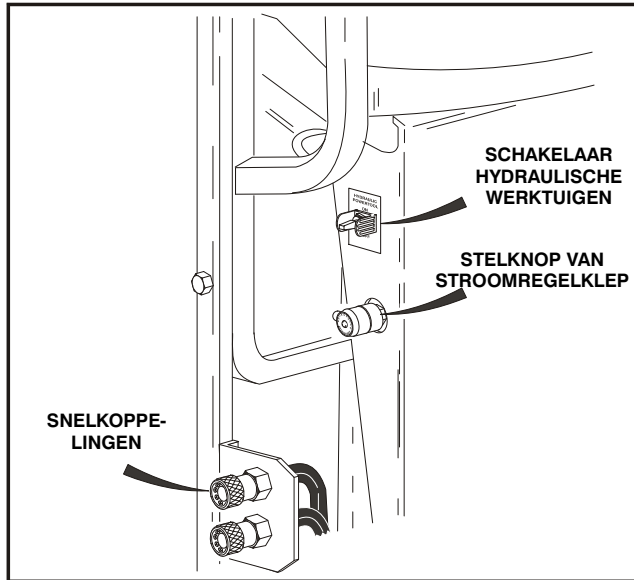

1. Zet de schakelaar van het hydraulische werktuig in de stand "Aan". Er stroomt nu olie naar het werktuig. De stroomregelknop kan tijdens het werk worden bijgesteld om de gewenste prestaties van het werktuig te krijgen.
2. Wanneer u klaar bent, zet u de schakelaar van het hydraulische werktuig op "Uit".
3. Koppel het werktuig los van de snelkoppeling.

⚠ LET OP

ZET DE SCHAKELAAR VOOR HYDRAULISCHE WERKTUIGEN IN DE STAND "UIT" OM VAN WERKTUIG TE VERWISSELEN.

OPMERKING: Het werktuigcircuit werkt niet wanneer de voetschakelaar is ingedrukt. Als de voetschakelaar wordt ingedrukt terwijl het werktuigcircuit wordt bediend, stopt het werktuigcircuit totdat de voetschakelaar wordt losgelaten.

OPMERKING: Het werktuig is ontworpen om te werken bij 179 bar (2600 psi). Dit kan zo nodig worden bijgesteld voor een hogere of lagere druk.

OPMERKING: Wanneer de voetschakelaar is losgelaten om het werktuigcircuit te gebruiken, zijn alle rij- en giekfuncties uitgeschakeld.

4.16 VASTSJORREN EN HIJSEN

Wanneer de machine vervoerd wordt, moet de giek in de opbergstand staan met de borgpen in de draaischijfvergrendeling en de machine stevig vastgesjord op het platform van de truck of aanhanger. Er bevinden zich vier sjorogen op het chassis, één op elke hoek van de machine. (Zie Figuur 4-3, Machine vastsjorren)

Als het nodig is om de machine te hijsen met een bovenloopkraan of een mobiele kraan, is het zeer belangrijk dat de hijsinrichtingen alleen aan de daarvoor bestemde hijsogen worden bevestigd en dat de borgpen in de draaischijf zit. (Zie Figuur 4-4, Hijstabel.)

OPMERKING: *Hijsogen vóór op de S-modellen zijn leverbaar mochten deze niet aanwezig zijn. (Onderdeelnr. 3539590)*

OPMERKING: *Er bevinden zich hijsogen aan de voor- en achterkant van de chassisplaat. De vier kettingen of stropen die worden gebruikt om de machine te hijsen moeten afzonderlijk worden afgesteld zodat de machine horizontaal blijft tijdens het hijsen.*

CONSTATEREN

ZET DE DRAAISCHIJF VAST MET DE DRAAISCHIJFVERGRENDLING ALVORENS LANGE AFSTANDEN TE RIJDEN OF DE MACHINE OP EEN TRUCK OF AANHANGER TE VERVOEREN.

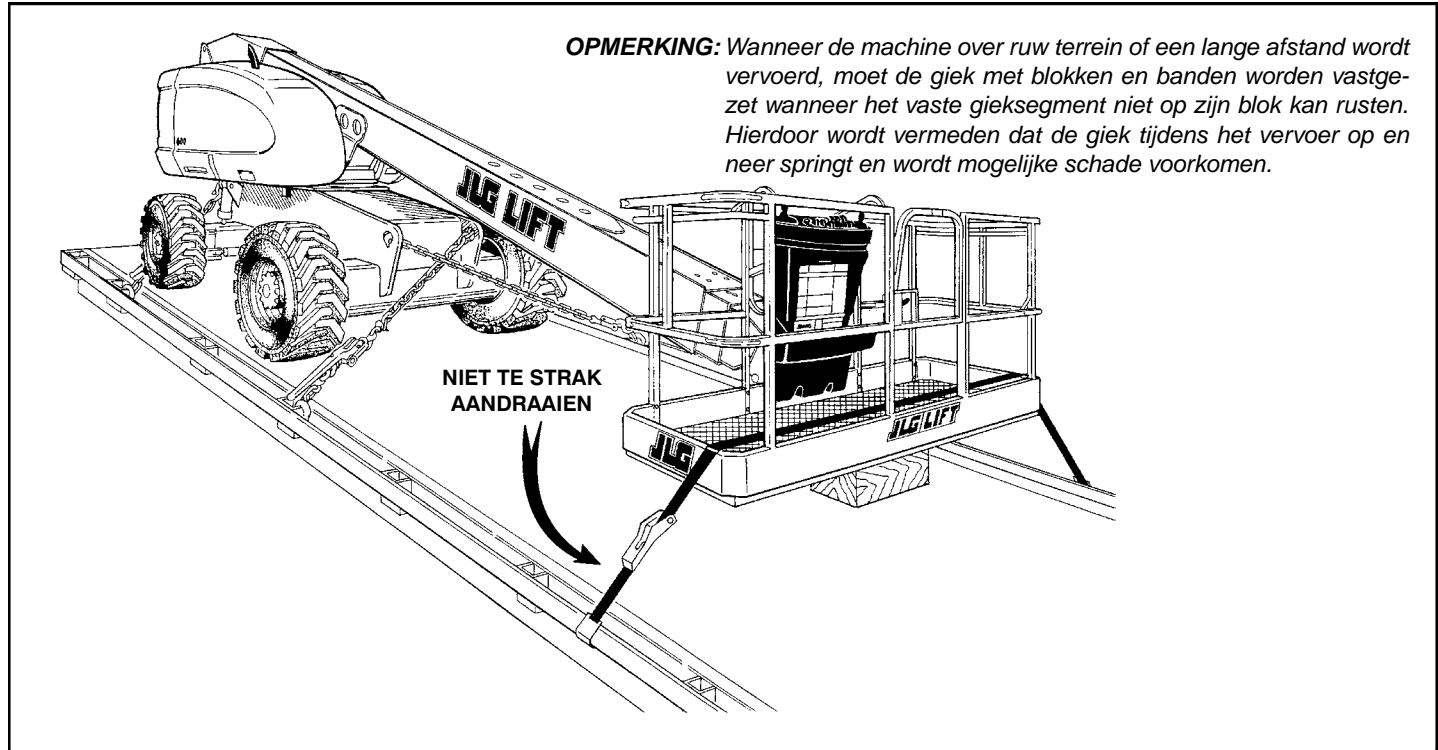

Figuur 4-7. Machine vastsjorren

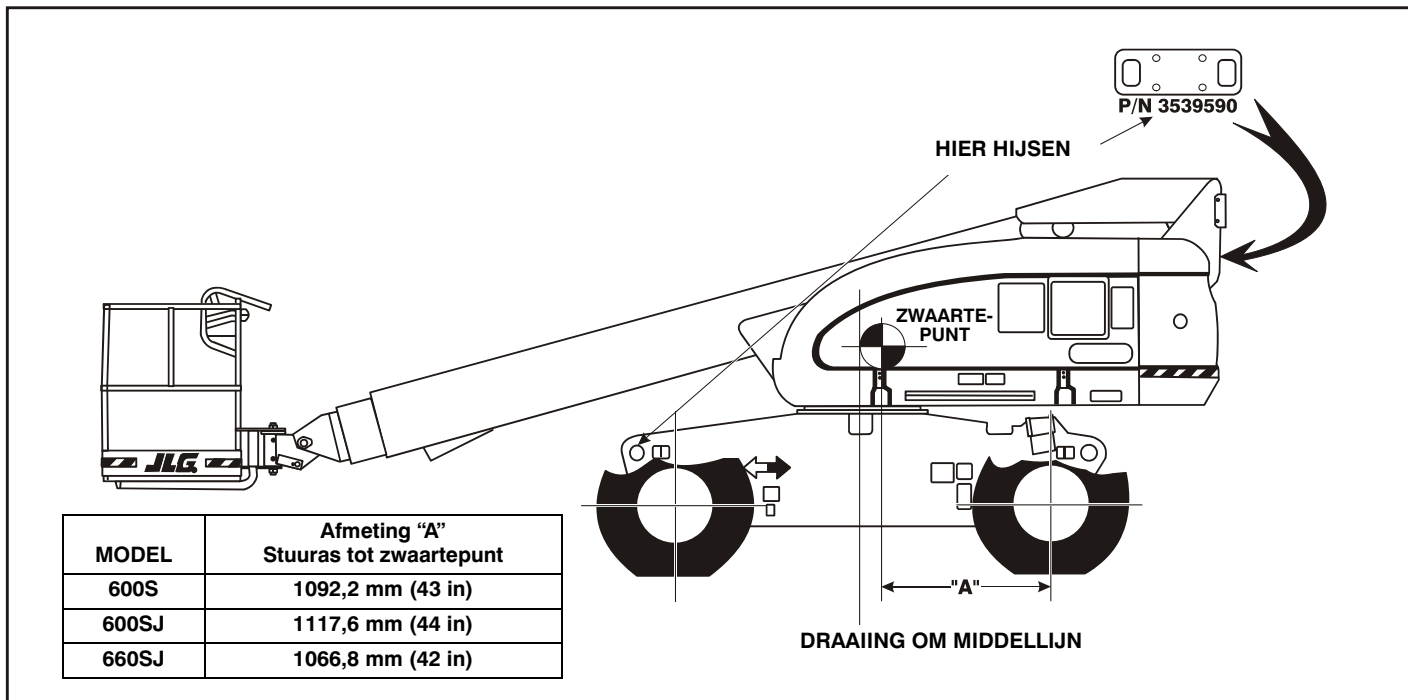

Figuur 4-8. Hijstabel

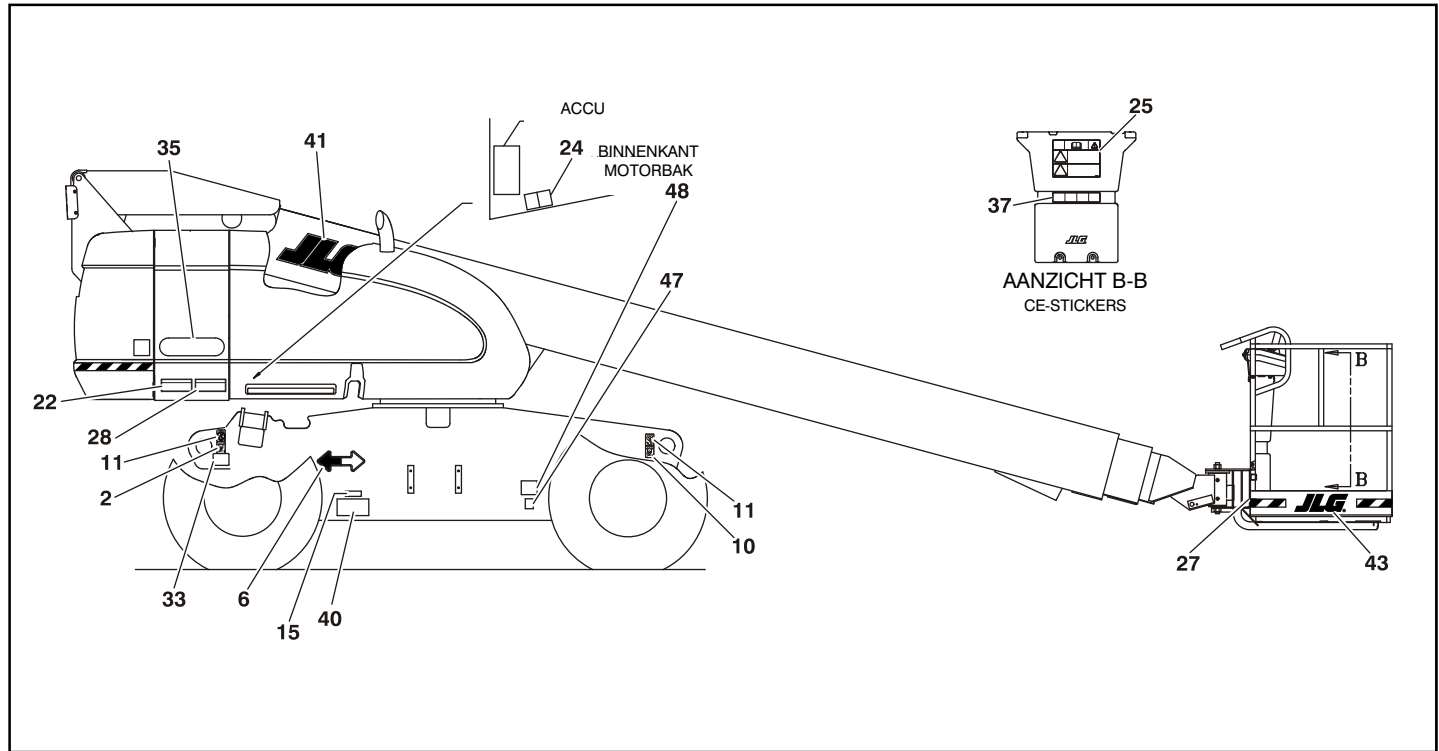

Figuur 4-9. Plaats van stickers - Blad 1 van 4

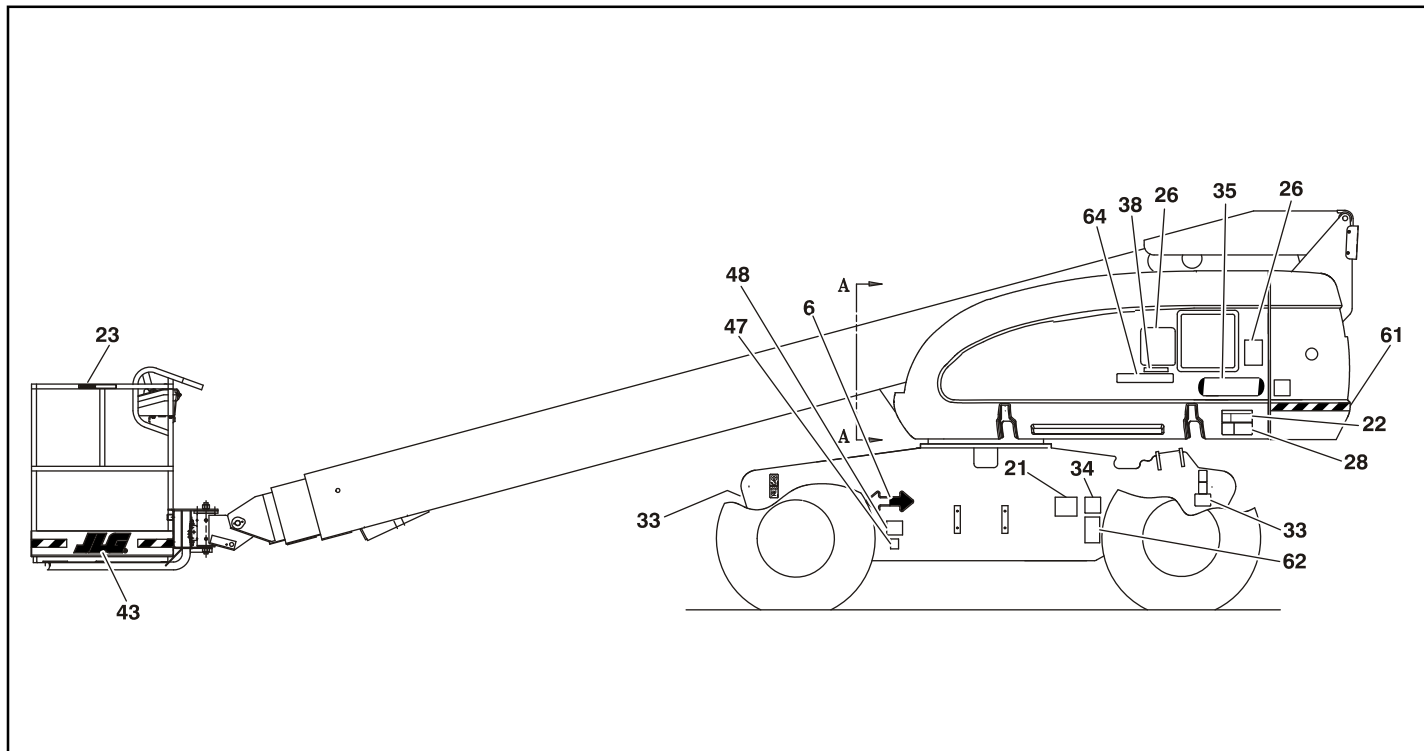

Figuur 4-10. Plaats van stickers - Blad 2 van 4

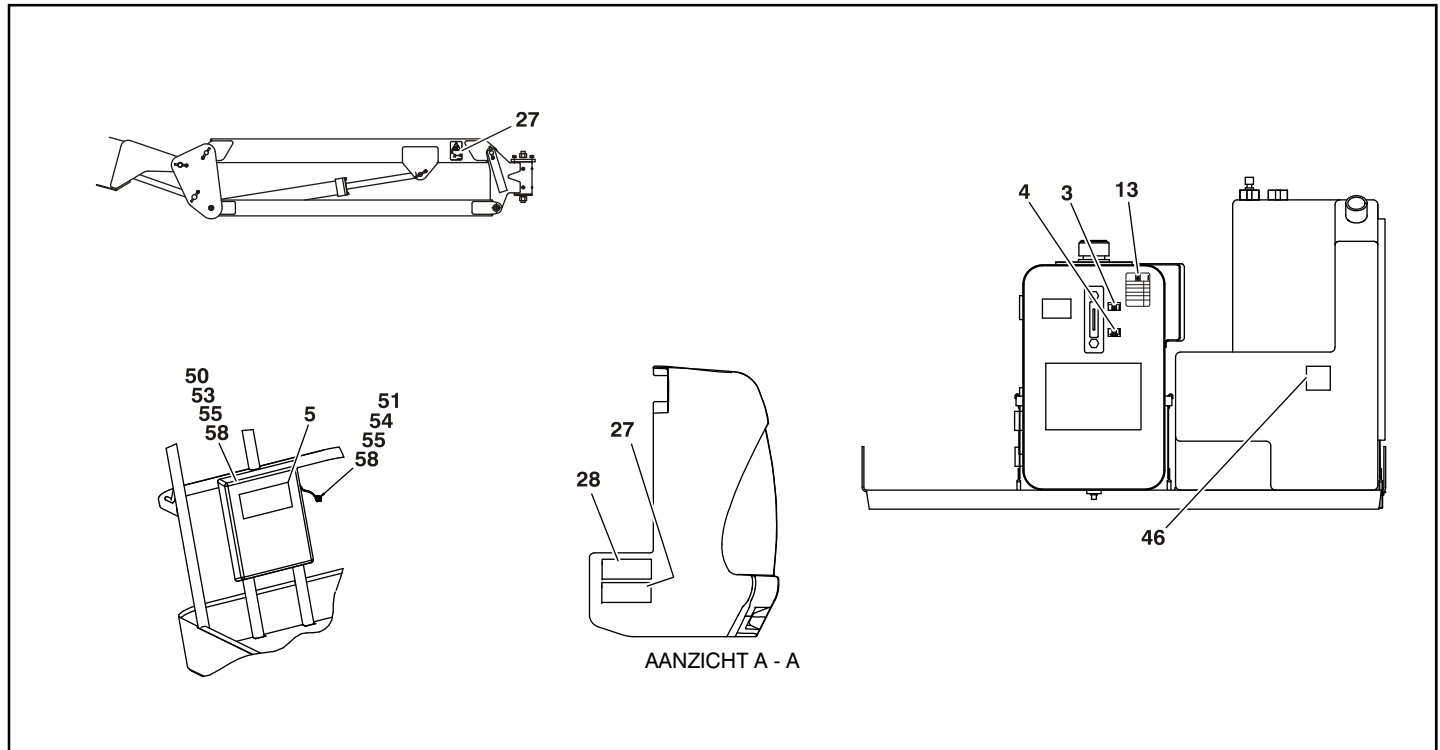

Figuur 4-11. Plaats van stickers - Blad 3 van 4

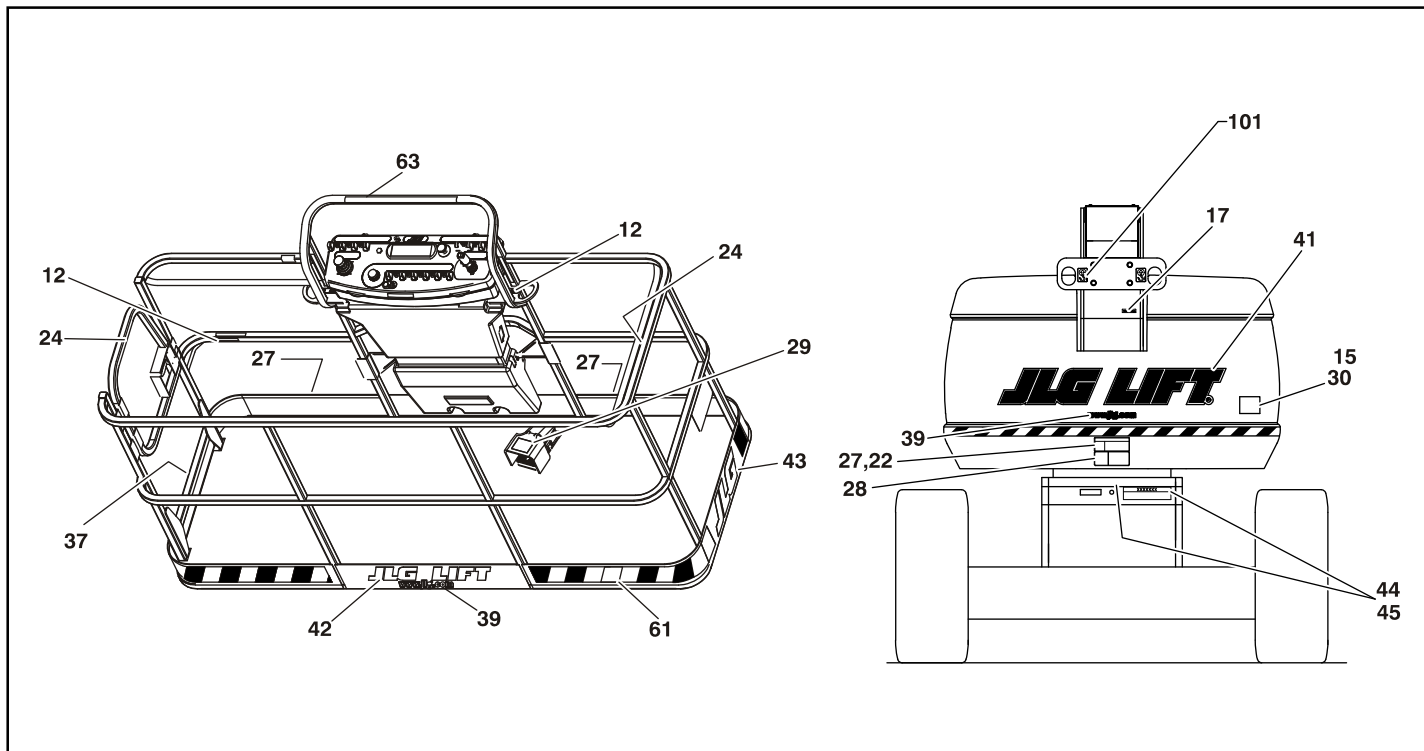

Figuur 4-12. Plaats van stickers - Blad 4 van 4

Table 4-1. Legenda stickers 600S

Itemnr.	ANSI 600S 0273867-2	Frans 600S 0273872-2	CE Australisch 600S 0273875-1	Koreaans 600S 0273870-3	Spaans 600S 0273882-2	Japans 600S 0273888-2	Portugees 600S 0273885-2	Chinees 600S 0275099-2
1	--	--	--	--	--	--	--	--
2	1701499	1701499	1701499	1701499	1701499	1701499	1701499	1701499
3	1701502	1701502	1701502	1701502	1701502	1701502	1701502	1701502
4	1701503	1701503	1701503	1701503	1701503	1701503	1701503	1701503
5	1701509	1701509	1701509	1701509	1701509	1701509	1701509	1701509
6	1701529	1701529	1701529	1701529	1701529	1701529	1701529	1701529
7	--	--	--	--	--	--	--	--
8	--	--	--	--	--	--	--	--
9	--	--	--	--	--	--	--	--
10	1703811	1703811	1703811	1703811	1703811	1703811	1703811	1703811
11	1703814	1703814	1703814	1703814	1703814	1703814	1703814	1703814
12	1704277	1704277	1704277	1704277	1704277	1704277	1704277	1704277
13	1704412	1704412	1704412	1704412	1704412	1704412	1704412	1704412
14	--	1705084	1705084	--	--	--	1705084	--
15	--	1705514	--	--	--	--	1705514	--
16	--	--	--	--	--	--	--	--

Table 4-1. Legenda stickers 600S

Itemnr.	ANSI 600S 0273867-2	Frans 600S 0273872-2	CE Australisch 600S 0273875-1	Koreaan 600S 0273870-3	Spaans 600S 0273882-2	Japans 600S 0273888-2	Portugees 600S 0273885-2	Chinees 600S 0275099-2
17	3251243	3251243	3251243	--	3251243	3251243	3251243	3251243
18	--	--	--	--	--	--	--	--
19	--	--	--	--	--	--	--	--
20	--	--	--	--	--	--	--	--
21	1702153	1704006	--	--	1704007	--	1705901	--
22	1703953	1703942	--	1703945	1703941	1703944	1705903	1703943
23	--	--	--	--	--	--	--	--
24	1702868	1704000	--	1705969	1704001	--	1705967	1705968
25	1703797	1703924	1705921	1703927	1703923	1703926	1705895	1703925
26	1705336	1705347	1705822	1705345	1705917	1705344	1705896	1705348
27	1703804	1703948	1701518	1703951	1703947	1703950	1705898	1703949
28	1703805	1703936	1705961	1703939	1703935	1703938	1705897	1703937
29	--	1703984	1705828	1703981	1703983	1703980	1705902	1703982
30	3251813	3251813	--	--	3251813	3251813	3251813	3251813
31	--	--	--	--	--	--	--	--
32	--	--	--	--	--	--	--	--
33	1703470	1703470	1703470	1703470	1703470	1703470	1703470	1703470

Table 4-1. Legenda stickers 600S

Itemnr.	ANSI 600S 0273867-2	Frans 600S 0273872-2	CE Australisch 600S 0273875-1	Koreaans 600S 0273870-3	Spaans 600S 0273882-2	Japans 600S 0273888-2	Portugees 600S 0273885-2	Chinees 600S 0275099-2
34	1702631	1702631	1702631	1702631	1702631	1702631	1702631	1702631
35	1702815	1702815	1702815	1702815	1702815	1702815	1702815	1702815
36	--	--	--	--	--	--	--	--
37	1704096	1704099	1705978	1704103	1704098	1704102	1706380	1704101
38	1704104	1704107	1705978	1704111	1704106	1704110	1706381	1704109
39	1704885	1704885	1704885	1704885	1704885	1704885	1704885	1704885
40	3252342	3252342	--	3252342	3252342	3252215	3252215	3252342
41	--	--	--	--	--	--	--	--
42	--	--	--	--	--	--	--	--
43	--	--	--	--	--	--	--	--
44	--	--	--	--	--	--	--	--
45	--	--	--	--	--	--	--	--
46	--	--	--	--	--	--	--	--
47	--	--	--	--	--	--	--	--
48	--	--	--	--	--	--	--	--
49	--	--	--	--	--	--	--	--
50	--	--	--	--	--	--	--	--

Table 4-1. Legenda stickers 600S

Itemnr.	ANSI 600S 0273867-2	Frans 600S 0273872-2	CE Australisch 600S 0273875-1	Koreaans 600S 0273870-3	Spaans 600S 0273882-2	Japans 600S 0273888-2	Portugees 600S 0273885-2	Chinees 600S 0275099-2
51	--	--	--	--	--	--	--	--
52	--	--	--	--	--	--	--	--
53	--	--	--	--	--	--	--	--
54	--	--	--	--	--	--	--	--
55	--	--	--	--	--	--	--	--
56	--	--	--	--	--	--	--	--
57	--	--	--	--	--	--	--	--
58	--	--	--	--	--	--	--	--
59	--	--	--	--	--	--	--	--
60	--	--	--	--	--	--	--	--
61	--	--	4420051	--	--	--	--	--
62	1700584	1700584	1700584	1700584	1702573	1700584	1700584	1700584
63	1706931	1706931	--	1706931	1706931	1706931	1706931	1706931
64	1706941	1706941	--	1706941	1706941	1706941	1706941	1706941

Table 4-2. Legenda stickers 600SJ

Itemnr.	ANSI 600SJ 0273868-2	CE Australisch 600SJ 0273876-2	Frans 600SJ 0273873-2	Spaans 600SJ 0273883-2	Japans 600SJ 0273889-2	Portugees 600SJ 0273886-2
1	--	--	--	--	--	--
2	1701499	1701499	1701499	1701499	1701499	1701499
3	1701502	1701502	1701502	1701502	1701502	1701502
4	1701503	1701503	1701503	1701503	1701503	1701503
5	1701509	1701509	1701509	1701509	1701509	1701509
6	1701529	1701529	1701529	1701529	1701529	1701529
7	--	--	--	--	--	--
8	--	--	--	--	--	--
9	--	--	--	--	--	--
10	1703811	1703811	1703811	1703811	1703811	1703811
11	1703814	1703814	1703814	1703814	1703814	1703814
12	1704277	1704277	1704277	1704277	1704277	1704277
13	1704412	1704412	1704412	1704412	1704412	1704412
14	--	1705084	1705084	--	--	--
15	--	1705514	1705514	--	--	--
16	--	--	--	--	--	--

Table 4-2. Legenda stickers 600SJ

Itemnr.	ANSI 600SJ 0273868-2	CE Australisch 600SJ 0273876-2	Frans 600SJ 0273873-2	Spaans 600SJ 0273883-2	Japans 600SJ 0273889-2	Portugees 600SJ 0273886-2
17	--	3251243	3251243	3251243	3251243	3251243
18	--	--	--	--	--	--
19	--	--	--	--	--	--
20	--	--	--	--	--	--
21	1702153	--	1704006	1704007	--	1705901
22	1703953	--	1703942	1703941	1703944	1705903
23	--	--	--	--	--	--
24	1702868	--	1704000	1704001	--	1705967
25	1703797	1705921	1703924	1703923	1703926	1705895
26	1705336	1705822	1705347	1705917	1705344	1705896
27	1703804	1701518	1703948	1703947	1703950	1705898
28	1703805	1705961	1703936	1703935	1703938	1705897
29	--	1705828	1703984	1703983	1703980	1705902
30	3251813	--	3251813	3251813	3251813	3251813
31	--	--	--	--	1705494	--
32	--	--	--	--	--	--
33	1703471	1703471	1703471	1703471	1703471	1703471

Table 4-2. Legenda stickers 600SJ

Itemnr.	ANSI 600SJ 0273868-2	CE Australisch 600SJ 0273876-2	Frans 600SJ 0273873-2	Spaans 600SJ 0273883-2	Japans 600SJ 0273889-2	Portugees 600SJ 0273886-2
34	1702631	1702631	1702631	1702631	1702631	1702631
35	1702816	1702816	1702816	1702816	1702816	1702816
36	--	--	--	--	--	--
37	1701645	1705978	1703996	1703996	1703996	1703996
38	1702688	1705978	1704112	1704112	1704112	1704112
39	1704885	1704885	1704885	1704885	1704885	1704885
40	3252342	--	3252342	3252342	3252215	3252215
41	--	--	--	--	--	--
42	--	--	--	--	--	--
43	--	--	--	--	--	--
44	--	--	--	--	--	--
45	--	--	--	--	--	--
46	--	--	--	--	--	--
47	--	--	--	--	--	--
48	--	--	--	--	--	--
49	--	--	--	--	--	--
50	--	--	--	--	--	--

Table 4-2. Legenda stickers 600SJ

Itemnr.	ANSI 600SJ 0273868-2	CE Australisch 600SJ 0273876-2	Frans 600SJ 0273873-2	Spaans 600SJ 0273883-2	Japans 600SJ 0273889-2	Portugees 600SJ 0273886-2
51	--	--	--	--	--	--
52	--	--	--	--	--	--
53	--	--	--	--	--	--
54	--	--	--	--	--	--
55	--	--	--	--	--	--
56	--	--	--	--	--	--
57	--	--	--	--	--	--
58	--	--	--	--	--	--
59	--	--	--	--	--	--
60	--	--	--	--	--	--
61	--	4420051	--	--	--	--
62	1700584	1700584	1700584	1702573	1700584	1700584
63	1706931	--	1706931	1706931	1706931	1706931
64	1706941	--	1706941	1706941	1706941	1706941

Table 4-3. Legenda stickers 660SJ

Itemnr.	ANSI 660SJ 0273869-2	Canadees Frans 660SJ 0273874-2	CE Australisch 660SJ 0273877-3	Koreaans 660SJ 0274925-2	Chinees 660SJ 0273871-3	Spaans 660SJ 0273884-2	Japans 660SJ 0273890-2	Portugees 660SJ 0273887-2	Russisch 660SJ 0274359-2
1	--	--	--	--	--	--	--	--	--
2	1701499	1701499	1701499	1701499	1701499	1701499	1701499	1701499	1701499
3	1701502	1701502	1701502	1701502	1701502	1701502	1701502	1701502	1701502
4	1701503	1701503	1701503	1701503	1701503	1701503	1701503	1701503	1701503
5	1701509	1701509	1701509	1701509	1701509	1701509	1701509	1701509	1701509
6	1701529	1701529	1701529	1701529	1701529	1701529	1701529	1701529	1701529
7	--	--	--	--	--	--	--	--	--
8	--	--	--	--	--	--	--	--	--
9	--	--	--	--	--	--	--	--	--
10	1703811	1703811	1703811	1703811	1703811	1703811	1703811	1703811	1703811
11	1703814	1703814	1703814	1703814	1703814	1703814	1703814	1703814	1703814
12	1704277	1704277	1704277	1704277	1704277	1704277	1704277	1704277	--
13	1704412	1704412	1704412	1704412	1704412	1704412	1704412	1704412	1704412
14	--	--	1705084	--	--	1705084	1705084	1705084	1705084
15	--	1705514	--	--	--	1705514	1705514	1705514	--
16	--	--	--	--	--	--	--	--	--

Table 4-3. Legenda stickers 660SJ

Itemnr.	ANSI 660SJ 0273869-2	Canadees Frans 660SJ 0273874-2	CE Australisch 660SJ 0273877-3	Koreans 660SJ 0274925-2	Chinees 660SJ 0273871-3	Spaans 660SJ 0273884-2	Japans 660SJ 0273890-2	Portugees 660SJ 0273887-2	Russisch 660SJ 0274359-2
17	3251243	3251243	3251243	--	--	3251243	3251243	3251243	--
18	--	--	--	--	--	--	--	--	--
19	--	--	--	--	--	--	--	--	--
20	--	--	--	--	--	--	--	--	--
21	1702153	1704006	--	--	--	1704007	--	1705901	--
22	1703953	1703942	--	1703945	1703943	1703941	1703944	1705903	--
23	--	--	--	--	--	--	--	--	1706098
24	1702868	1704000	--	1705969	1705968	1704001	--	1705967	--
25	1703797	1703924	1705921	1703927	1703925	1703923	1703926	1705895	1705921
26	1705336	1705347	1705822	1705345	1705348	1705917	1705344	1705896	1705822
27	1703804	1703948	1701518	1703951	1703949	1703947	1703950	1705898	1701518
28	1703805	1703936	1705961	1703939	1703937	1703935	1703938	1705897	1705961
29	--	1703984	1705828	1703981	1703982	1703983	1703980	1705902	1705828
30	3251813	3251813	--	--	3251813	3251813	3251813	3251813	--
31	--	--	--	--	--	--	--	--	--
32	--	--	--	--	--	--	--	--	--
33	1703472	1703472	1703472	1703470	1703472	1703472	1703472	1703472	1703472

Table 4-3. Legenda stickers 660SJ

Itemnr.	ANSI 660SJ 0273869-2	Canadees Frans 660SJ 0273874-2	CE Australisch 660SJ 0273877-3	Koreans 660SJ 0274925-2	Chinees 660SJ 0273871-3	Spaans 660SJ 0273884-2	Japans 660SJ 0273890-2	Portugees 660SJ 0273887-2	Russisch 660SJ 0274359-2
34	1702631	1702631	1702631	1702631	1702631	1702631	1702631	1702631	1702631
35	1702817	1702817	1702817	1702817	1702817	1702817	1702817	1702817	1702817
36	--	--	--	--	--	--	--	--	--
37	1701645	1703996	1705978	1703996	1703996	1703996	1703996	1703996	1705978
38	1702688	1704112	1705978	1704112	1704112	1704112	1704112	1704112	--
39	1704885	1704885	1704885	1704885	1704885	1704885	1704885	1704885	1704885
40	3252342	3252342	--	3252342	3252342	3252342	3252215	3252215	3252523
41	--	--	--	--	--	--	--	--	--
42	--	--	--	--	--	--	--	--	--
43	--	--	--	--	--	--	--	--	--
44	--	--	--	--	--	--	--	--	--
45	--	--	--	--	--	--	--	--	--
46	--	--	--	--	--	--	--	--	--
47	--	--	--	--	--	--	--	--	--
48	--	--	--	--	--	--	--	--	--
49	--	--	--	--	--	--	--	--	--
50	--	--	--	--	--	--	--	--	--

Table 4-3. Legenda stickers 660SJ

Itemnr.	ANSI 660SJ 0273869-2	Canadees Frans 660SJ 0273874-2	CE Australisch 660SJ 0273877-3	Koreans 660SJ 0274925-2	Chinees 660SJ 0273871-3	Spaans 660SJ 0273884-2	Japans 660SJ 0273890-2	Portugees 660SJ 0273887-2	Russisch 660SJ 0274359-2
51	--	--	--	--	--	--	--	--	--
52	--	--	--	--	--	--	--	--	--
53	--	--	--	--	--	--	--	--	--
54	--	--	--	--	--	--	--	--	--
55	--	--	--	--	--	--	--	--	--
56	--	--	--	--	--	--	--	--	--
57	--	--	--	--	--	--	--	--	--
58	--	--	--	--	--	--	--	--	--
59	--	--	--	--	--	--	--	--	--
60	--	--	--	--	--	--	--	--	--
61	--	--	4420051	--	--	--	--	--	--
62	1700584	1700584	1700584	1700584	1700584	1702573	1700584	1700584	1700584
63	1706931	1706931	--	1706931	1706931	1706931	1706931	1706931	--
64	1706941	1706941	--	1706941	1706941	1706941	1706941	1706941	--

HOOFDSTUK 5. NOODPROCEDURES

5.1 ALGEMEEN

In dit hoofdstuk vindt u de stappen die u moet nemen in geval van een noodsituatie tijdens het werk.

5.2 MELDEN VAN ONGEVALLen

JLG Industries, Inc. moet onmiddellijk in kennis worden gesteld van elk ongeval waarbij een JLG-product is betrokken. Ook al is er geen sprake van letsel of materiële schade, toch moet de fabriek telefonisch van alle nodige details op de hoogte worden gesteld.

In de VS:

Telefoon van JLG:877-JLG-SAFE (554-7233)
(08.00 tot 16.45 EST)

Buiten de VS:
240-420-2661

E-mail:

ProductSafety@JLG.com

Indien de fabrikant niet binnen 48 uur op de hoogte wordt gesteld van een ongeval waarbij een product van JLG Industries betrokken is, kan elke garantie op die bepaalde machine vervallen.

CONSTATEREN

NA IEDER ONGEVAL MOET U DE MACHINE GRONDIG INSPECTEREN EN ALLE FUNCTIES TESTEN, EERST VANAF HET GRONDBEDIENINGSSTATION EN DAN VANAF HET PLATFORMBEDIENINGSSTATION. HEF HET PLATFORM NIET HOGER DAN 3 METER (10 FT) VOORDAT U ER ZEKER VAN BENT DAT ALLE EVENTUELE SCHADE GEREpareERD IS EN DAT ALLE BEDIENINGSELEMENTEN GOED FUNCTIONEREN.

5.3 BEDIENING IN NOODGEVALLen

Gebruiker heeft machine niet onder controle

ALS DE GEBRUIKER OP HET PLATFORM IS BEKNELD OF OM ANDERE REDENEN DE MACHINE NIET ONDER CONTROLE HEEFT OF NIET KAN BEDIENEN:

1. moet ander personeel alleen wanneer dit nodig is de machine vanaf het grondbedieningsstation bedienen.
2. kunnen andere bevoegde personen op het platform het platformbedieningsstation gebruiken. GA NIET VERDER MET HET WERK ALS DE BEDIENING NIET GOED FUNCTIONEERT.

3. kunnen hijskranen, vorkheftrucks of andere uitrusting worden gebruikt om personen van het platform te halen en de beweging van de machine te stabiliseren.

Platform of giek zit boven vast

Als het platform of de giek boven in constructies of apparatuur vastgeklemd raakt, moeten de personen op het platform in veiligheid worden gebracht voordat de machine wordt losgemaakt.

5.4 SLEPEN IN NOODGEVALLEN

Slepen van deze machine is verboden, tenzij de juiste uitrusting aanwezig is. Er zijn echter voorzieningen om de machine te kunnen verplaatsen. Zie Hoofdstuk 4 voor specifieke procedures.

5.5 HANDBEDIEND DALEN (MACHINES VÓÓR S/N 70975)

De kleppen voor handbediend dalen worden in geval van totale stroomuitval gebruikt om de giek met zwaartekracht in te schuiven en omlaag te brengen. De kleppen voor handbediend dalen bevinden zich aan de rechterkant van de draaischijf (in de tankruimte). Kijk naar het instructieplaatje aan de rechterkant van de draaischijf onder de regelklep. De procedures zijn als volgt:

1. De giek neerlaten en inschuiven: Sluit knop nr. 1 (naar rechts), open knop nr. 2 (naar links). Kijk naar het kabelkanaal van de giek om te zien of de giek neerkomt en wordt ingeschoven. Wanneer de giek volledig is ingeschoven, gaat u naar stap nr. 2. (Als u geen beweging ziet, ga dan naar stap nr. 2).
2. De giek neerlaten: Open knop nr. 1 (naar links), knop nr. 2 moet open blijven.

HOOFDSTUK 6. ALGEMENE SPECIFICATIES EN ONDERHOUD DOOR MACHINIST

6.1 INLEIDING

In dit hoofdstuk van de handleiding wordt aanvullende en noodzakelijke informatie aan de machinist gegeven voor een juiste bediening en correct onderhoud van deze machine.

Het gedeelte in dit hoofdstuk over het onderhoud is enkel bedoeld als informatie om de machinist te helpen bij het uitvoeren van de dagelijkse onderhoudstaken en vervangt niet het uitgebreidere preventieve onderhoud en het inspectieschema in de service- en onderhoudshandleiding.

Andere publicaties verkrijgbaar:

Service- en onderhoudshandleiding - ANSI-specificaties (vóór S/N 0300080000)	3120718
Service- en onderhoudshandleiding - Europese specificaties (vóór S/N 0300080000)	3120840
Service- en onderhoudshandleiding - Algemene specificaties (S/N 0300080000 tot heden).....	3121202
Geïllustreerde onderdelenhandleiding - ANSI-specificaties (vóór S/N 0300068000)	3120720
Geïllustreerde onderdelenhandleiding - Europese specificaties (vóór S/N 0300068000)	3120842
Geïllustreerde onderdelenhandleiding - ANSI-specificaties (S/N 0300068000 tot 0300085000) ...	3121178
Geïllustreerde onderdelenhandleiding - Europese specificaties (S/N 0300068000 tot 0300085000) ...	3121856
Geïllustreerde onderdelenhandleiding - Algemene specificaties (S/N 0300085000 tot heden).....	3121207

6.2 **BEDRIJFSSPECIFICATIES**

Tabel 6-1. Bedrijfsspecificaties

Maximale belasting (capaciteit) Onbeperkt: Beperkt:	230 kg (500 lb) 450 kg (1000 lb)
Maximale helling (hellingshoek) 2WD 4WD	30% 45%
Maximale helling (dwars op helling)	5°
Draaicirkel (buitenkant) 2WS/2WD 2WS/4WD 4WS/2WD 4WS/4WD	5,41 m (17 ft 9 in) 6,21 m (20 ft 4.6875 in) 3,45 m (11 ft 4 in) 3,42 m (11 ft 2.6875 in)
Draaicirkel - (binnenkant) 2WS/2WD 2WS/4WD 4WS/2WD 4WS/4WD	3,66 m (12 ft) 5,25 m (14 ft 3.875 in) 1,65 m (5 ft 5 in) 1,22 m (5 ft 3.625 in)
Maximale belasting banden: 600S en 600SJ 660SJ	5364 kg (11,800 lb) 6455 kg (14,200 lb)

Tabel 6-1. Bedrijfsspecificaties

Grondoplegdruk 600S 600SJ 660SJ	4,7 kg/cm ² (67 psi) 4,9 kg/cm ² (70 psi) 5,3 kg/cm ² (75 psi)
Maximale rijsnelheid 2WD 4WD	7,25 km/u (4.5 mph) 6,44 km/u (4 mph)
Bruto machinegewicht (bij benadering) 600S - 2WD 600SJ - 2WD 660SJ - 2WD 600S - 4WD 600SJ - 4WD 660SJ - 4WD	9979,2 kg (22,000 lb) 10 660 kg (23,500 lb) 11 567 kg (25,500 lb) 10 211 kg (22,510 lb) 10 877 kg (23,980 lb) 11 753 kg (25,910 lb)

Capaciteiten

Tabel 6-2. Capaciteiten

Brandstoftank	147,6 l (39 Gallons)
Hydrauliekolietank	117,3 l (31 Gallons) met ruimte voor 10% lucht
Hydraulisch systeem (inclusief tank)	140,8 l (37.2 Gallons)
Koppelaar, aandrijving*	0,50 l (17 ounces)
Motorcarter	
Ford LRG-425 benzine, met filter	4,25 l (4.5 quarts)
Ford LRG-423 benzine, met filter	4,73 l (5.00 quarts)
Deutz F4M1011F diesel, met filter	10,5 l (11 quarts)
Deutz F4M1011F diesel, met filter	10,5 l (11 quarts)
Caterpillar 3044C diesel, met filter	10 l (10.6 quarts)
*De koppelnaven moeten half gevuld zijn smeermiddel.	

Motorgegevens

Tabel 6-3. Specificaties Ford LRG-425

Brandstof	Benzine
Olie-inhoud	4,25 l (4.5 quarts) met filter
Stationair toerental	1000
Laag toerental	1800
Hoog toerental	2800
Dynamo	40 A, riemaandrijving
Accu	85 Ah, koude start 550 A, 12 VDC
Brandstofverbruik	
Laag toerental	13,06 l/h (3.45 gph)
Hoog toerental	17,41 l/h (4.60 gph)
Horsepower (hp)	54 bij 2400 tpm, vollast
Koelsysteem	15,14 l (16 quarts)
Bougie	AWSF-52-C
Elektrodeafstand	1,117 mm (0.044 in)

Tabel 6-4. Specificaties Deutz F4M1011F/F4M2011

Brandstof	Diesel
Olie-inhoud	
Koelsysteem	4,5 l (5 quarts)
Carter	10,5 l (11 quarts) met filter
Totale inhoud	15 l (16 quarts)
Stationair toerental	1000
Laag toerental	1800
Hoog toerental	2800
Dynamo	60 A, riemaandrijving
Accu	Koude start 1000 A, 210 minuten reservecapaciteit, 12 VDC
Brandstofverbruik	
Laag toerental	7,19 l/h (1.90 gph)
Hoog toerental	9,46 l/h (2.50 gph)
Horsepower (hp)	65 bij 3000 tpm, vollast

Tabel 6-5. Specificaties Deutz D2011L04

Brandstof	Diesel
Olie-inhoud	
Koelsysteem	4,5 l (5 quarts)
Carter met filter	10,5 l (11 quarts)
Totale inhoud	15 l (16 quarts)
Stationair toerental	1000
Laag toerental	1800
Hoog toerental	2500
Dynamo	60 A, riemaandrijving
Accu	Koude start 1000 A, 210 minuten reservecapaciteit, 12 VDC
Brandstofverbruik	
Laag toerental	7,19 l/h (1.90 gph)
Hoog toerental	9,46 l/h (2.50 gph)
Horsepower (hp)	49 bij 2500 tpm, vollast

HOOFDSTUK 6 - ALGEMENE SPECIFICATIES EN ONDERHOUD DOOR MACHINIST

Tabel 6-6. Caterpillar 3044C

Type	Viertaktcyclus
Cilinders	4 in lijn
Boring	94 mm (3.70 in)
Slag	120 mm (4.72 in)
Aanzuiging	met turbocompressor
Compressieverhouding	19:1
Cilinderinhoud	3,33 l (203 in ³)
Ontstekingsvolgorde	1-3-4-2
Rotatie (vanaf vliegwiel gezien)	Linksom
Olie-inhoud (met filter)	10 l (10.6 quarts)
Koelsysteem (alleen van motor)	5,5 l (5.8 quarts)
Stationair toerental	1000
Laag toerental	1800
Hoog toerental	2800
Dynamo	60 A, riemaandrijving
Accu	Koude start 930 A, 205 minuten reserv capaciteit, 12 VDC

Tabel 6-7. GM 3.0 l

Brandstof	Benzine of benzine/LPG
Aantal cilinders	4
BHP	
Benzine	65 kW (87 hp) bij 3000 tpm
LPG	56 kW (75 hp) bij 3000 tpm
Boring	101,6 mm (4.0 inch)
Slag	91,44 mm (3,6 inch)
Cilinderinhoud	3,0 l (181 cu.in)
Olievolume met filter	4,25 l (4.5 qt)
Minimale oliedruk	
bij stationair draaien	0,4 bar (6 psi) bij 1000 tpm
Heet	1,2 bar (18 psi) bij 2000 tpm
Compressieverhouding	9,2:1
Ontstekingsvolgorde	1-3-4-2
Max. tpm	2800

Afmetingen

Tabel 6-8. Afmetingen

Machinehoogte (in opbergstand)	2,56 m (8 ft 4.75 in)
Machinelengte (in opbergstand)	
Overdrive-as 600S	8,51 m (27 ft 11.125 in)
Overdrive-as 600SJ	10,05 m (32 ft 11.75 in)
Overdrive-as 660SJ	11,40 m (35 ft 2.875 in)
Machinebreedte	
2WS/2WD	2,42 m (7 ft 11.375 in)
2WS/4WD	2,42 m (7 ft 11.4375 in)
4WS/2WD	2,42 m (7 ft 11.4375 in)
4WS/4WD	2,42 m (7 ft 11.375 in)
Wielbasis	2,48 m (8 ft 1.50 in)
Giekhogte - 600S	+18,36 m (60 ft 2 13/16 in) -1,87 m (6 ft 1 11/16 in)
Giekhogte - 600SJ	+18,43 m (60 ft 5 3/4 in) -2,98 m (9 ft 9 3/16 in)
Giekhogte - 660SJ	+20,31 m (66 ft 7 5/8 in) -3,49 m (11 ft 5 1/4 in)

Aanhaalmomenten

Tabel 6-9. Aanhaalmomenten

Beschrijving	Aanhaalmoment (droog)	Interval in uren
Lager aan chassis	Zie opmerking	50/600*
Lager aan draaischijf	Zie opmerking	50/600*
Staalkabel	20 Nm (15 lb-ft)	150
Wielmoeren	Zie Hoofdstuk 6.4	150
Montagebouten motor	231 Nm (165 lb-ft)	Naar behoefte
Montagebouten motorspruitstuk	42 Nm (30 lb-ft)	Naar behoefte
*Controleer de zwenklagerbouten ten behoeve van de veiligheid na de eerste 50 bedrijfsuren en daarna om de 600 uur. (Zie onder Zwenklager in hoofdstuk 3.)		

Banden

Tabel 6-10. Bandenspecificaties

	vóór S/N 75606		S/N 75606 tot heden
Maat	15 x 19.5	15 x 19.5	18 x 625
Laadbereik	G	G	H
Aantal koordlagen	14	14	16
Bandenspanning	6,5 bar (95 psi)	Met schuim-plastic gevuld	4 bar (60 psi)

Hydrauliekolie

Tabel 6-11. Specificaties hydrauliekolie

BEDRIJFSTEMPERATUURBEREIK HYDRAULISCH SYSTEEM	SAE- VISCOSITEITSKWALITEIT
-18 °C tot +83 °C (+0 °F tot +180 °F)	10W
-18 °C tot +99 °C (+0 °F tot +210 °F)	10W-20, 10W-30
+10 °C tot +99 °C (+50 °F tot +210 °F)	20W-20

NOTE: *Hydrauliekoliën moeten anti-slijtagekwaliteiten hebben van ten minste API-classificatie GL-3, en voldoende chemische stabiliteit voor gebruik in een bewegend hydraulisch systeem. JLG Industries raadt aan Mobilfluid 424 hydrauliekolie, die een SAE-viscositeitsindex van 152 heeft, te gebruiken.*

NOTE: Wanneer de temperatuur constant onder $-7\text{ }^{\circ}\text{C}$ ($20\text{ }^{\circ}\text{F}$) blijft, raadt JLG Industries aan Mobil DTE 13M te gebruiken.

Afgezien van de aanbevelingen van JLG is het niet raadzaam oliën van verschillende merken of soorten te mengen, aangezien deze mogelijk niet dezelfde vereiste toevoegingen bevatten of een vergelijkbare viscositeit hebben. Als het gebruik van een andere hydrauliekolie dan Mobilfluid 424 gewenst is, dient u contact op te nemen met JLG industries voor aanbevelingen.

Table 6-12. Specificaties Mobilfluid 424

SAE-kwaliteit	10W-30
Zwaartekracht, API	29,0
Dichtheid, lb/gal 60 °F	7,35
Stolpunt, max.	$-46\text{ }^{\circ}\text{C}$ ($-46\text{ }^{\circ}\text{F}$)
Vlampunt, min.	$442\text{ }^{\circ}\text{C}$ ($442\text{ }^{\circ}\text{F}$)
Viscositeit	
Brookfield, cP bij $-18\text{ }^{\circ}\text{C}$	2700
bij $40\text{ }^{\circ}\text{C}$	55 cSt
bij $100\text{ }^{\circ}\text{C}$	9,3 cSt
Viscositeitsindex	152

Tabel 6-13. Specificaties Mobil DTE 13M

ISO-viscositeitskwaliteit	#32
Soortelijk gewicht	0,877
Stolpunt, max.	-40 °C (-40 °F)
Vlampunt, min.	166 °C (330 °F)
Viscositeit	
bij 40 °C	33 cSt
bij 100 °C	6,6 cSt
bij 100 °F	169 SUS
bij 210 °F	48 SUS
cp bij -20 °F	6200
Viscositeitsindex	140

Table 6-14. Specificaties Exxon Unavis HVI 26

Soortelijk gewicht	32.1
Stolpunt	-76°F (-60°C)
Vlampunt	217°F (103°C)
Viscositeit	
bij 40° C	25.8 cSt
bij 100° C	9.3 cSt
Viscositeitsindex	376
OPMERKING: Mobil/Exxon adviseert om de viscositeit van deze olie jaarlijks te controleren.	

Gewichten die kritiek zijn voor de stabiliteit



VERVANG GEEN ITEMS DIE KRITIEK ZIJN VOOR DE STABILITEIT DOOR ITEMS MET EEN ANDER GEWICHT OF MET ANDERE SPECIFICATIES (BIJVOORBEELD: ACCU' S, BANDEN MET SCHUIMVULLING, CONTRAGEWICHT, MOTOR EN PLATFORM) BRENG IN GEEN ENKEL GEVAL WIJZIGINGEN AAN DIE DE STABILITEIT IN GEVAAR BRENGEN.

Tabel 6-15. Gewichten die kritiek zijn voor de stabiliteit - 600S

		lb	kg
Banden en wielen (alleen onder belasting)	Maat (15- 19.5)	253	115
Motor	Ford	460	209
	Deutz	534	242
	Continental	558	253
Contragewicht	Gewicht	2900	1315
Platform	1,83 m (6 ft)	205	93
	2,44 m (8 ft)	230	105

Tabel 6-16. Gewichten die kritiek zijn voor de stabiliteit - 600SJ

		lb	kg
Banden en wielen (alleen onder belasting)	Maat (15- 19.5)	253	115
Motor	Ford	460	209
	Deutz	534	242
	Continental	558	253
Contragewicht	Gewicht	3500	1588
Platform	1,83 m (6 ft)	205	93
	2,44 m (8 ft)	230	105

Tabel 6-17. Gewichten die kritiek zijn voor de stabiliteit - 660SJ

		lb	kg
Banden en wielen (alleen onder belasting)	Maat (15- 19.5)	253	115
Motor	Ford	460	209
	Deutz	534	242
	Continental	558	253
Contragewicht	Gewicht	4650	2109
Platform	1,83 m (6 ft)	205	93
	2,44 m (8 ft)	230	105

Plaatsen van serienummers

Linksachter op het frame is een serienummerplaatje bevestigd. Als het serienummerplaatje beschadigd is of ontbreekt, raadpleeg dan het serienummer van de machine dat links op het frame is gestempeld.

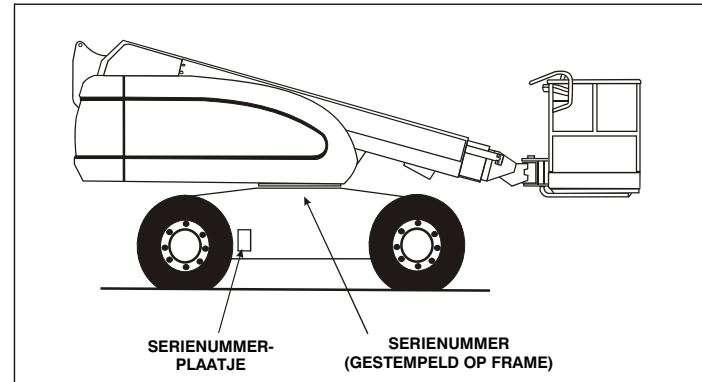

Figuur 6-1. Plaatsen van serienummers

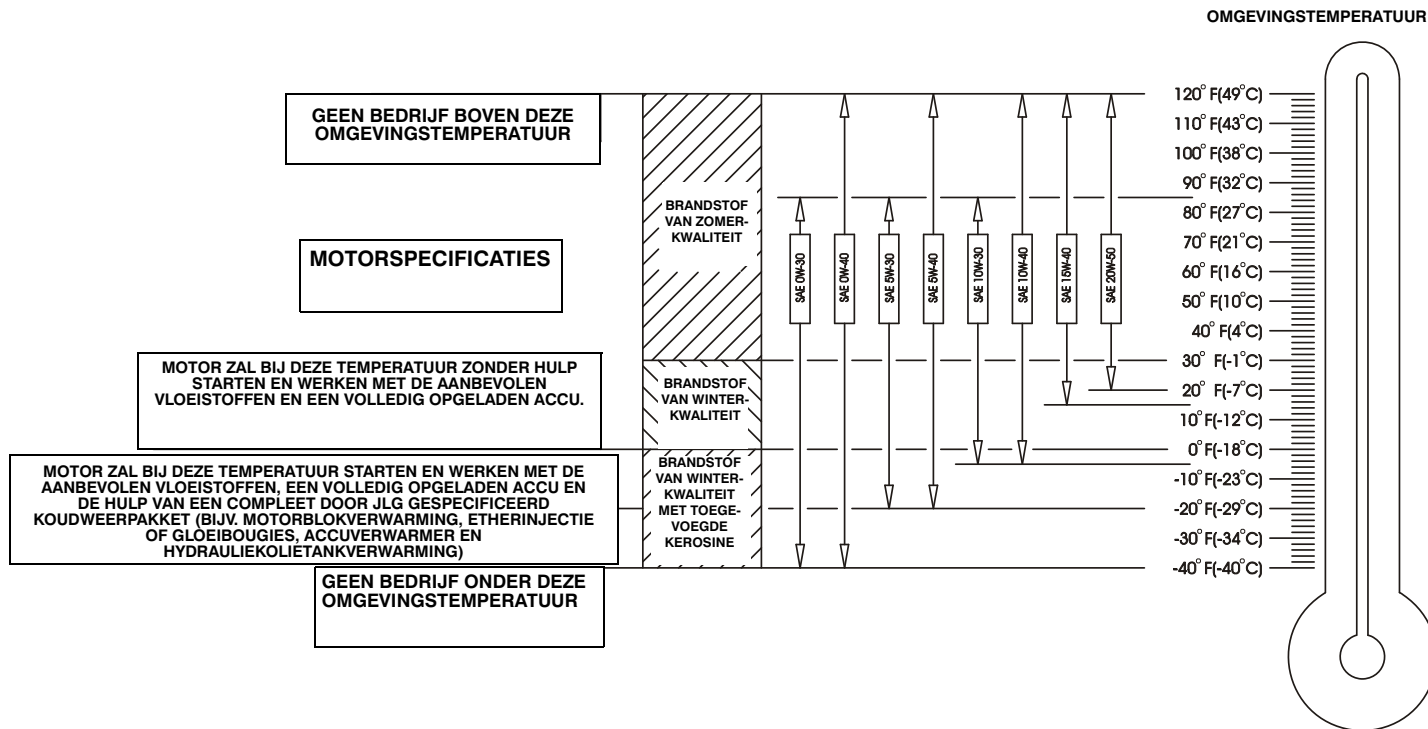

Figuur 6-2. Specificaties motorbedrijfstemperatuur - Deutz - Blad 1 van 2

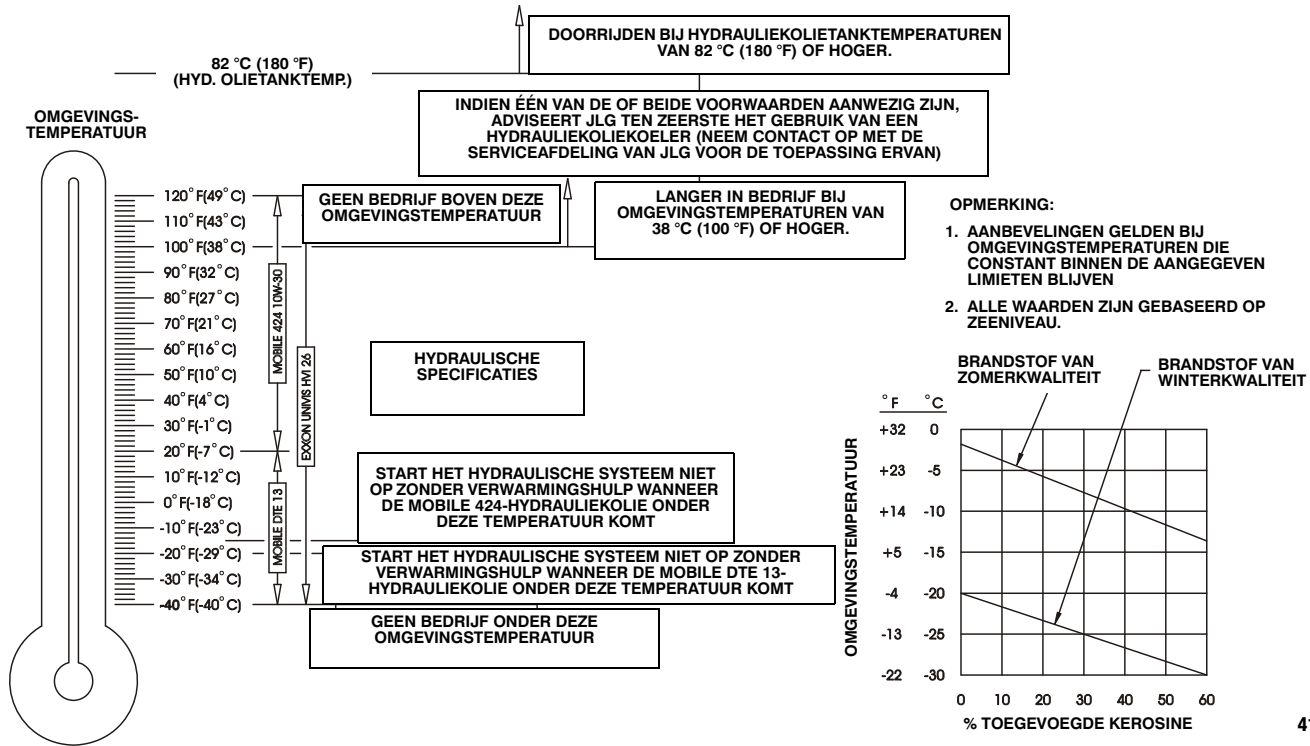

Figuur 6-3. Specificaties motorbedrijfstemperatuur - Deutz - Blad 2 van 2

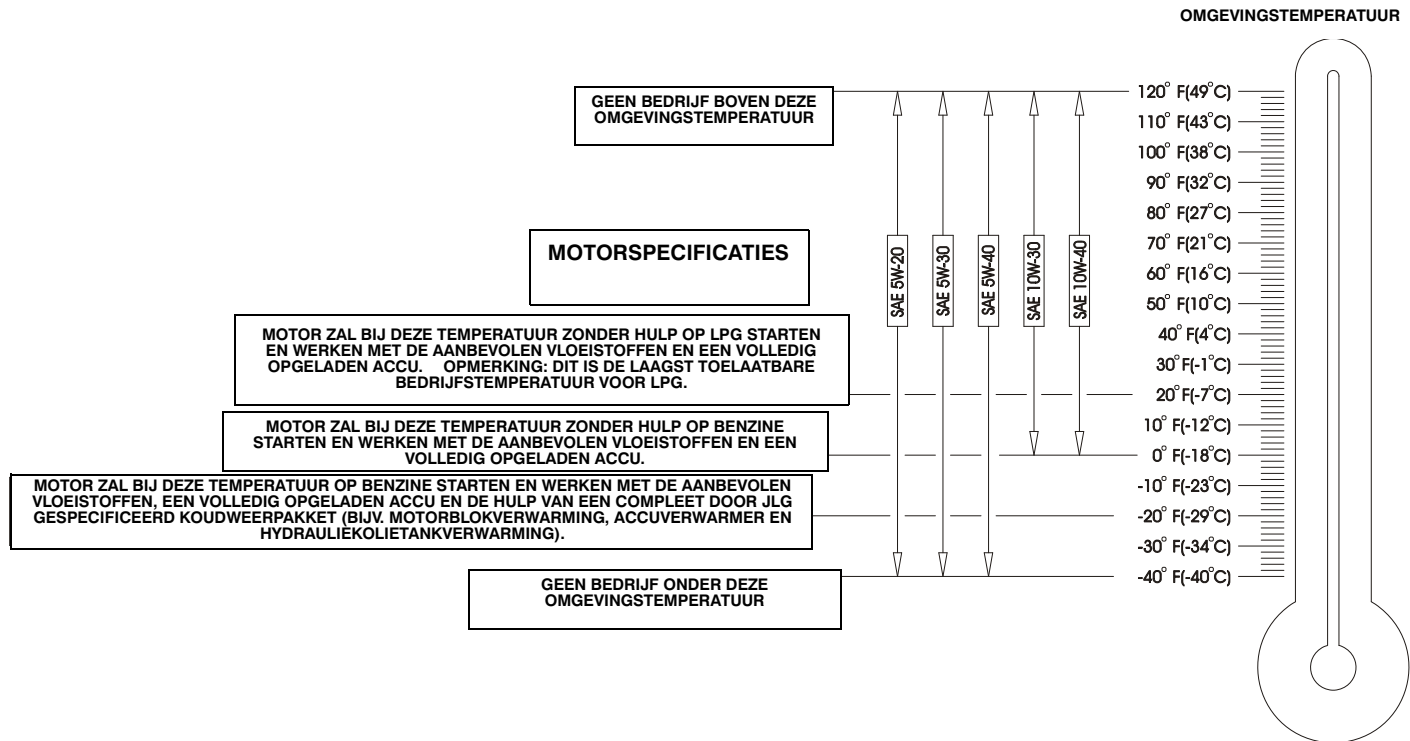

Figuur 6-4. Specificaties motorbedrijfstemperatuur - Ford - Blad 1 van 2

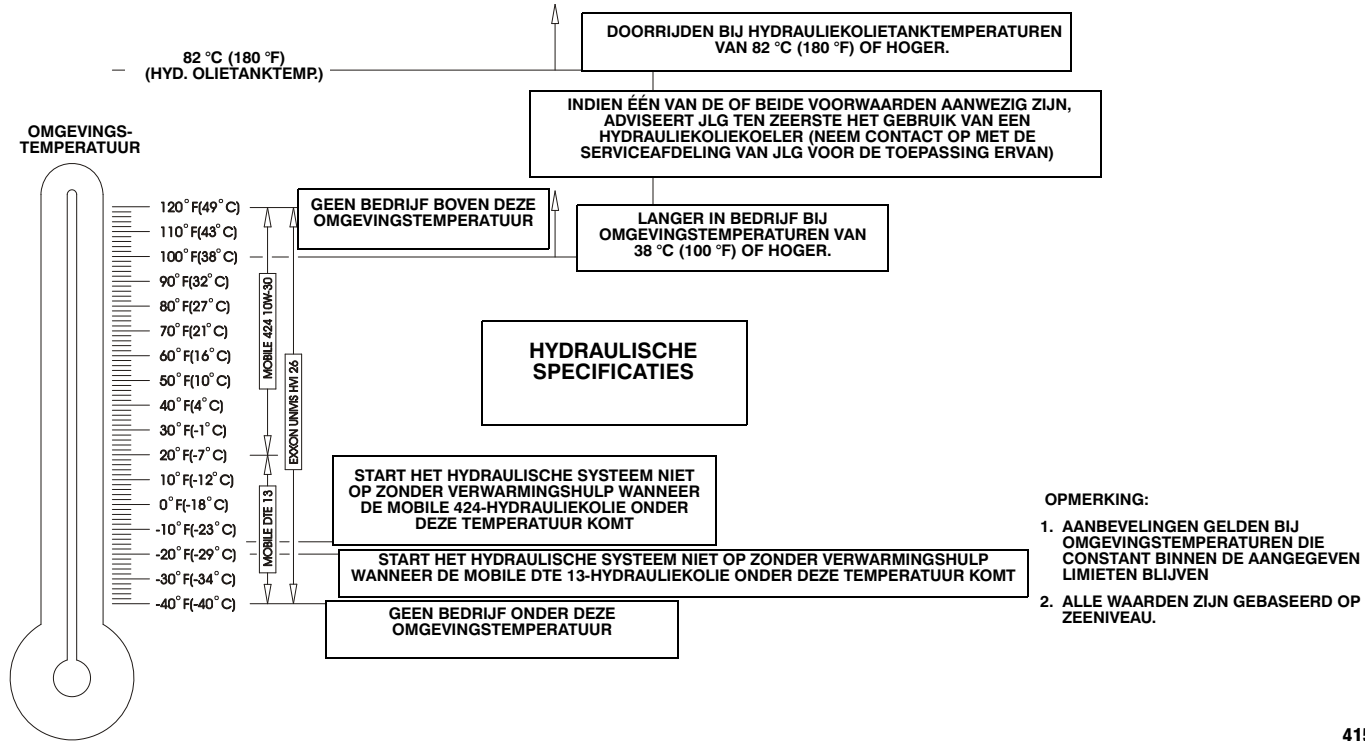

Figuur 6-5. Specificaties motorbedrijfstemperatuur - Ford - Blad 2 van 2

4150548-C

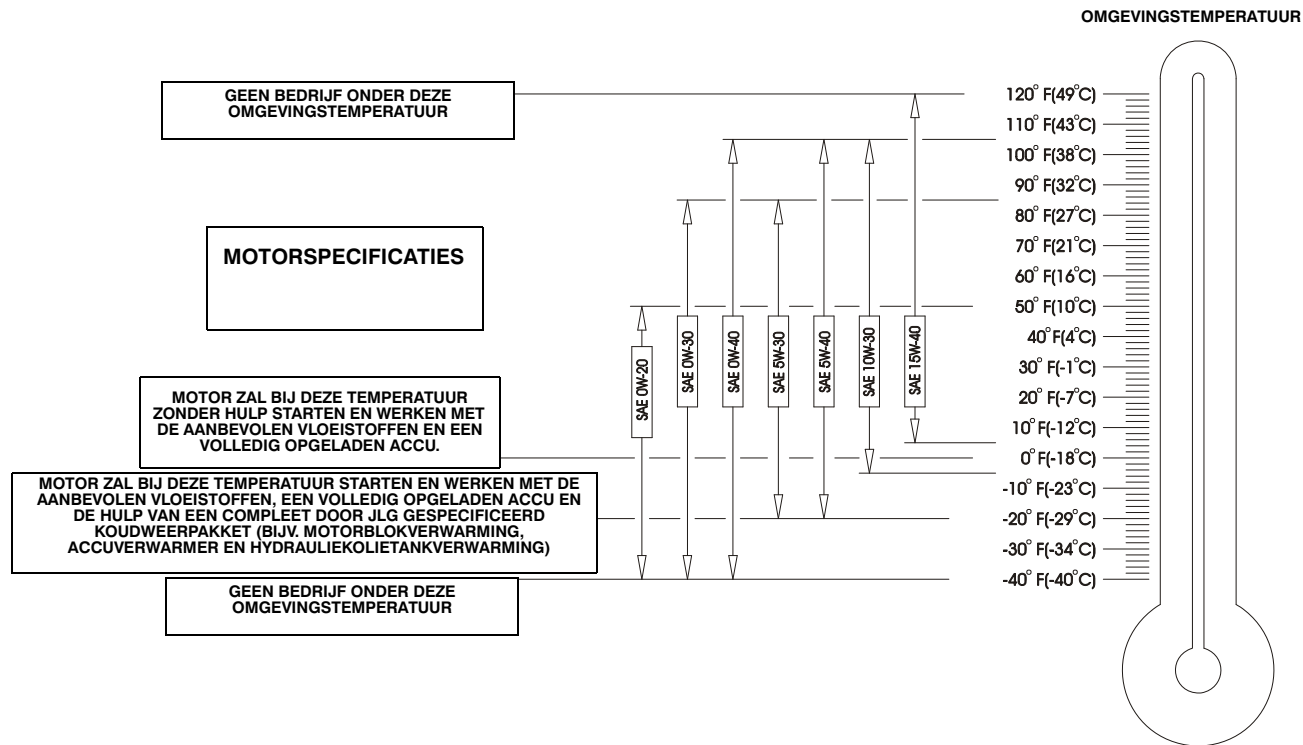

Figuur 6-6. Specificaties motorbedrijfstemperatuur - Caterpillar - Blad 1 van 2

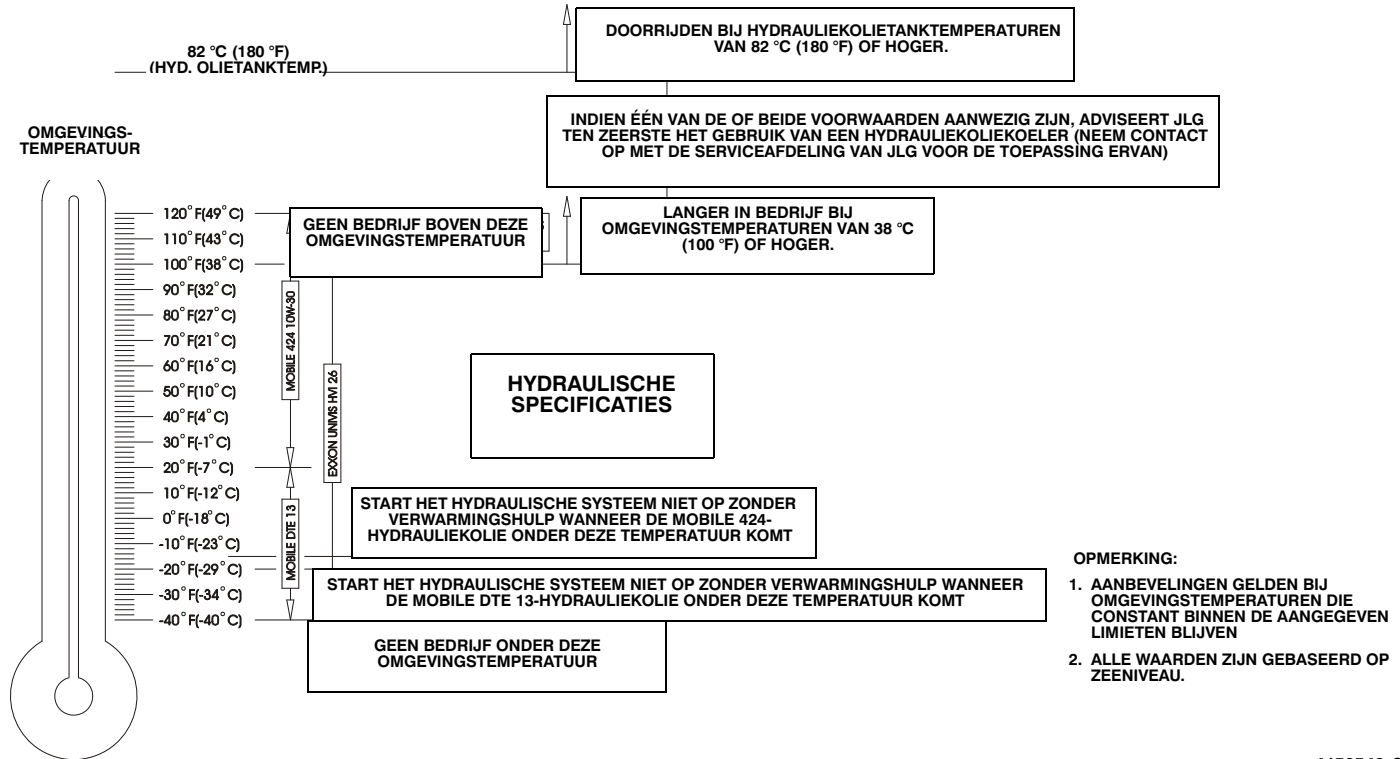

Figuur 6-7. Specificaties motorbedrijfstemperatuur - Caterpillar - Blad 2 van 2

4150548-C

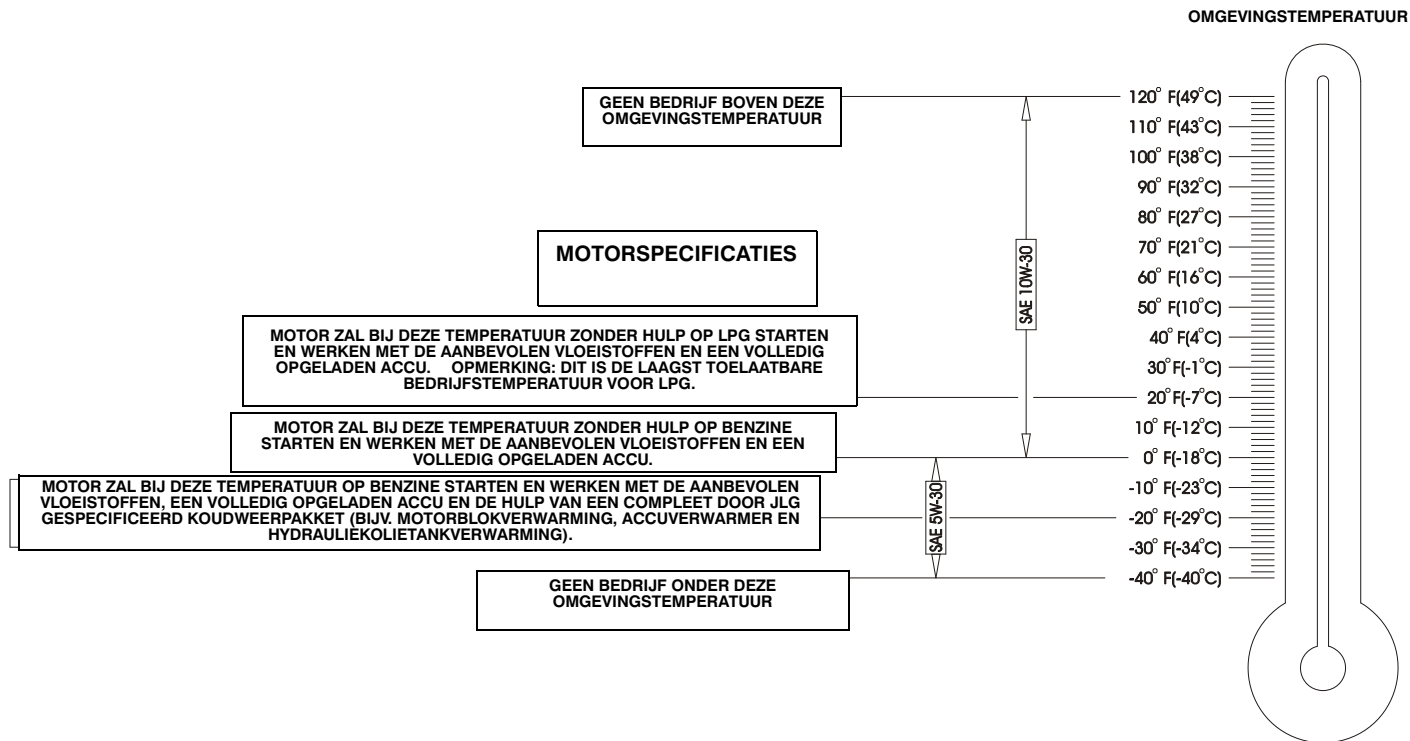

Figuur 6-8. Specificaties motorbedrijfstemperatuur - GM - Blad 1 van 2

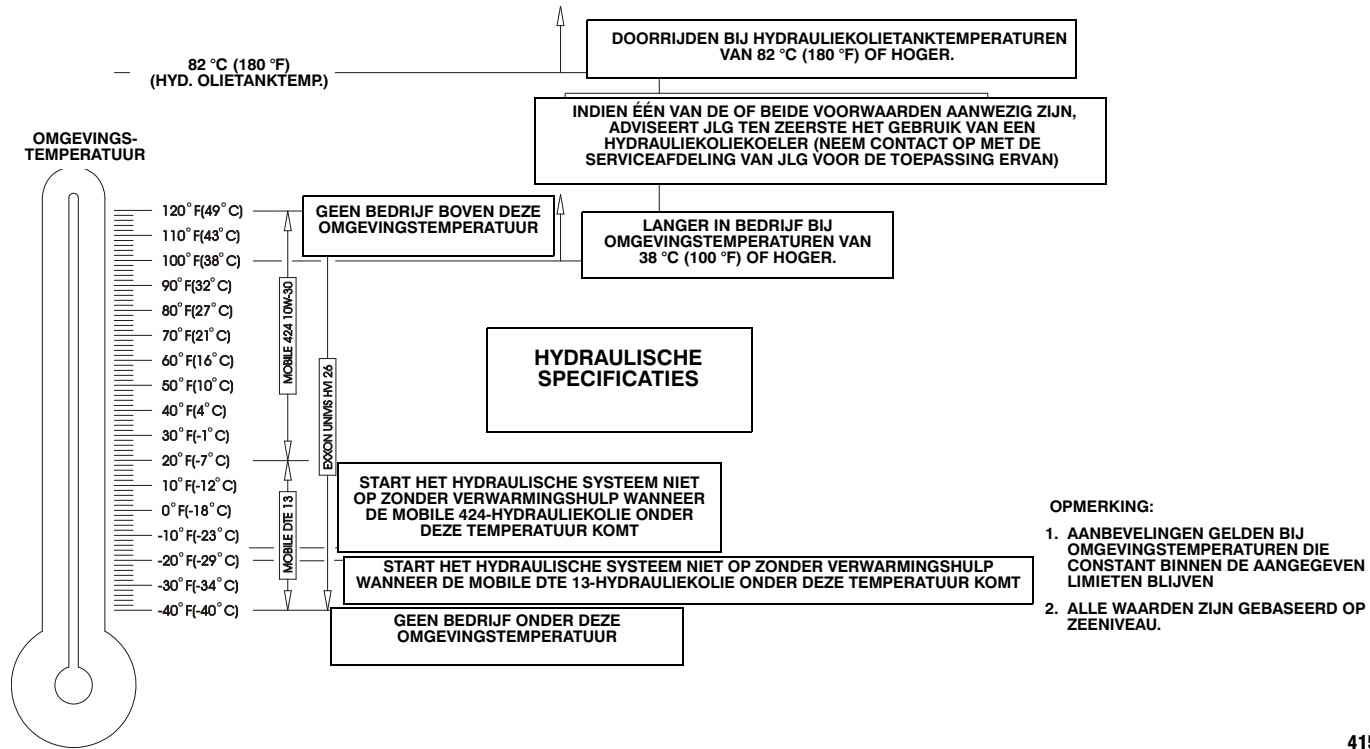

Figuur 6-9. Specificaties motorbedrijfstemperatuur - GM - Blad 2 van 2

4150548-C

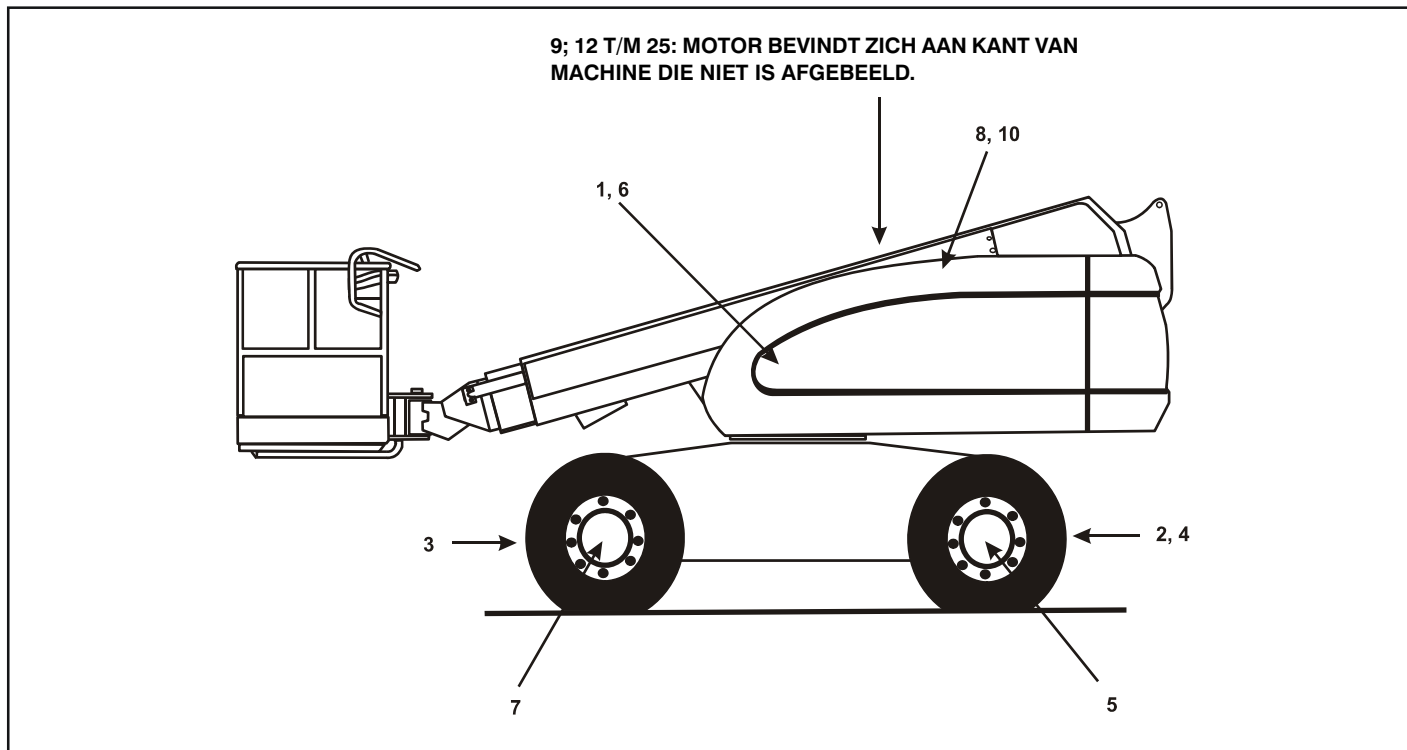

Figuur 6-10. Onderhoud door machinist en smeerschema

6.3 ONDERHOUD DOOR MACHINIST

OPMERKING: De volgende getallen komen overeen met die in Figuur 6-10., Onderhoud door machinist en smeerschema.

Tabel 6-18. Smeerspecificaties

SLEUTEL- WOORD	SPECIFICATIES
MPG	Universeel smeervet met een minimaal druppelpunt van 177 °C (350 °F). Met uitstekende waterafstotende en hechtende eigenschappen en bestand tegen extreme druk. (Minstens Timken OK 40 pounds.)
EPGL	Tandwielolie voor uiterst hoge druk die voldoet aan API-classificatie GL-5 of MIL-Spec MIL-L-2105
HO	Hydrauliekolie. API-classificatie GL-3, bijv. Mobilfluid 424.
MO	Motor(carter)olie. Benzine - API-klasse SF, SH, SG, MIL-L-2104. Diesel - API-klasse CC/CD, MIL-L-2104B/MIL-L-2104C.

WAARSCHUWING

SMEERINTERVALLEN ZIJN GEBASEERD OP EEN MACHINE DIE ONDER NORMALE OMSTANDIGHEDEN WERKT. ALS MACHINES MEERDERE WERKTIJDEN ACHTER ELKAAR WORDEN GEBRUIKT EN/OF WORDEN

BLOOTGESTELD AAN ONGUNSTIGE OMGEVINGEN OF OMSTANDIGHEDEN, MOETEN ZE VAKER WORDEN GESMEERD.

1. Zwenklager

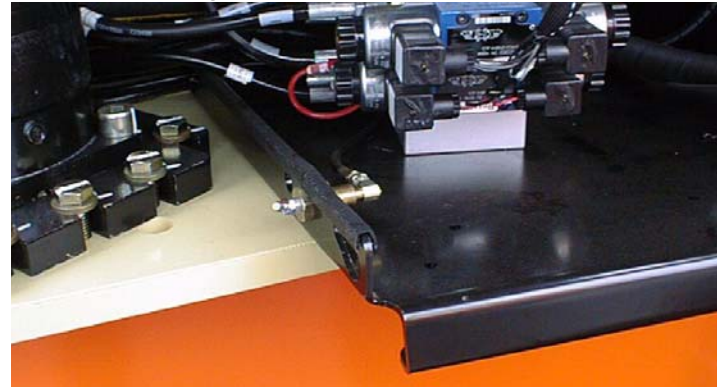

Smeerpunt(en) - 2 smeernippels
Inhoud - naar behoefte
Smering - MPG
Interval - Elke 3 maanden of 150 bedrijfsuren
Opmerkingen - Toegang op afstand

2. Stuurspillen (2WS)*

Smeerpunt(en) - 8 smeernippels

Inhoud - naar behoefte

Smearing - MPG

Interval - Elke 3 maanden of 150 bedrijfsuren

* Machines na S/N 38047 hebben samengestelde bussen zonder smeernippels.

3. Stuurspillen (4WS)*

Smeerpunt(en) - 2 smeernippels

Inhoud - naar behoefte

Smearing - MPG

Interval - Elke 3 maanden of 150 bedrijfsuren

* Machines na S/N 38047 hebben samengestelde bussen zonder smeernippels.

4. Stuurspillen (4WD)*

Smeerpunt(en) - 4 smeernippels

Inhoud - naar behoefte

Smearing - MPG

Interval - Elke 3 maanden of 150 bedrijfsuren

* Machines na S/N 38047 hebben samengestelde bussen zonder smeernippels.

5. Wiellagers

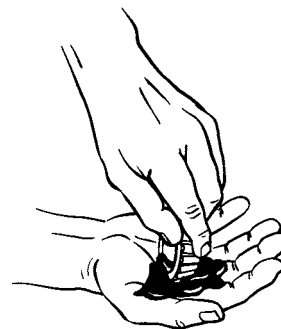

Smeerpunt(en) - opnieuw vullen

Inhoud - naar behoefte

Smearing - MPG

Interval - Elke 2 jaar of 1200 bedrijfsuren

6. Zwenkaandrijfnaaf

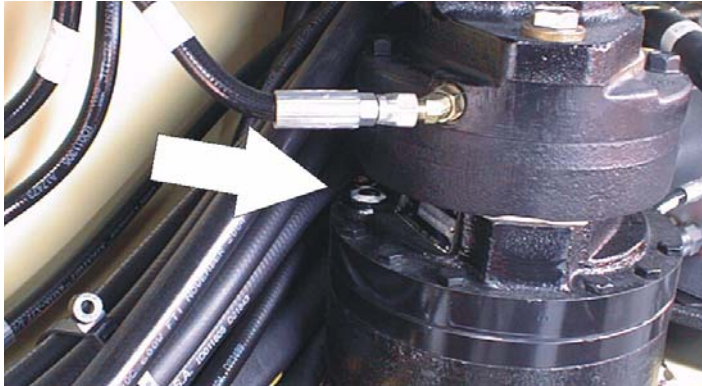

Smeerpunt(en) - peil/vulstop
Inhoud - 17 oz. (1/2 vol)
Smearing - EPGL
Interval - Peil elke 3 maanden of 150 bedrijfsuren controle-
ren; elke 2 jaar of 1200 bedrijfsuren verversen

7. Wielaandrijfnaaf

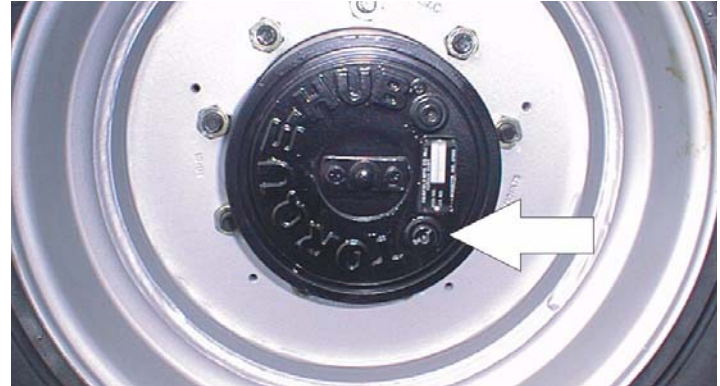

Smeerpunt(en) - peil/vulstop
Inhoud - 17 oz. (1/2 vol)
Smearing - EPGL
Interval - Peil elke 3 maanden of 150 bedrijfsuren controle-
ren; elke 2 jaar of 1200 bedrijfsuren verversen

8. Hydrauliekolie-retourfilter

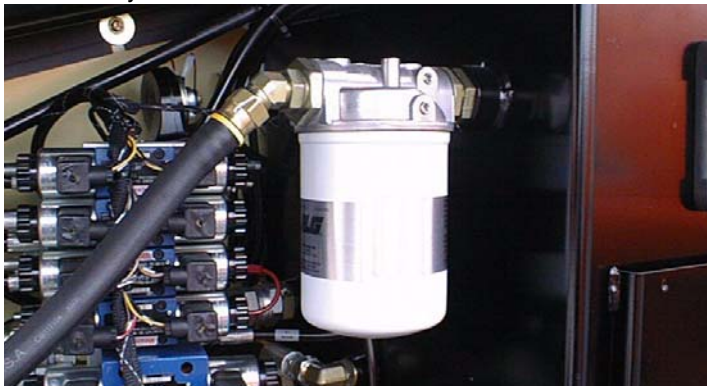

Interval - Na de eerste 50 uur verversen en daarna elke 6 maanden of 300 uur, of zoals aangegeven door de conditie-indicator.

9. Hydrauliekolie-vulfilter



Interval - Na de eerste 50 uur verversen en daarna elke 6 maanden of 300 uur, of zoals aangegeven door de conditie-indicator.

10. Hydrauliektank

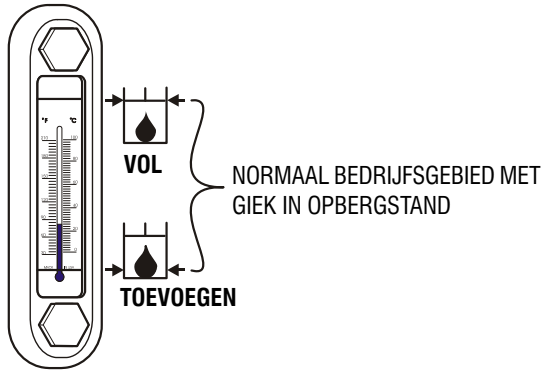

Smeerpunt(en) - vuldop

Inhoud - tank van 115,8 l (30.6 gal); systeem van 140,8 l (32.7 gal)

Smearing - HO

Interval - Peil dagelijks controleren en om de 2 jaar of 1200 bedrijfsuren verversen.

11. Aanzuigzeven (in tank)

HAAL DE VULDOPPLAAT VAN DE TANK OM BIJ DE ZEVEN TE KUNNEN KOMEN

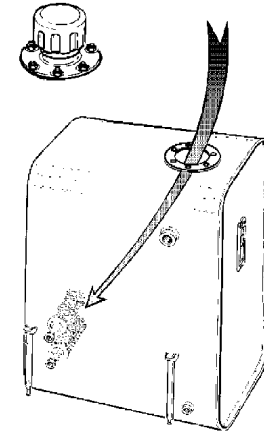

Smeerpunt(en) - 2

Interval - Elke 2 jaar of 1200 bedrijfsuren en tijdens verversen van hydrauliekolie verwijderen en reinigen.

12. Olie verversen met filter - Ford LRG423

Smeerpunt(en) - vuldop/opschroefelement

Inhoud - 4,73 l (5 qt)

Smering - MO

Interval - Na 3 maanden of 150 bedrijfsuren

Opmerkingen - Peil dagelijks controleren/verversen zoals aangegeven in de motorhandleiding.

13. Olie verversen met filter - Ford LRG425

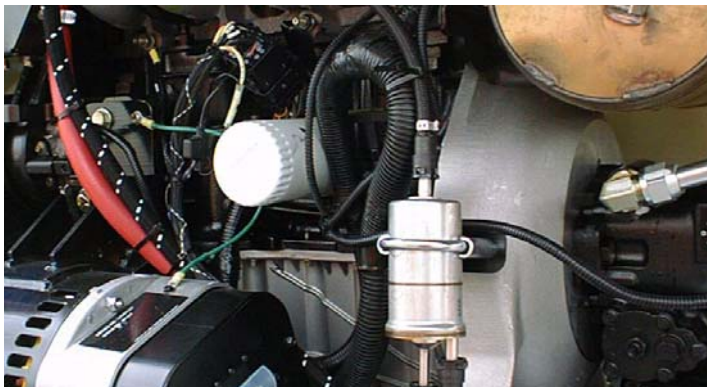

Smeerpunt(en) - vuldop/opschroefelement

Inhoud - 4,25 l (4.5 qt)

Smering - MO

Interval - Na 3 maanden of 150 bedrijfsuren

Opmerkingen - Peil dagelijks controleren/verversen zoals aangegeven in de motorhandleiding.

14. Olie verversen met filter - Continental

Smeerpunt(en) - vuldop/opschroefelement

Inhoud - 5,7 l (6 qt)

Smering - MO

Interval - Na 3 maanden of 150 bedrijfsuren

Opmerkingen - Peil dagelijks controleren/verversen zoals aangegeven in de motorhandleiding.

15. Olie verversen met filter - Deutz

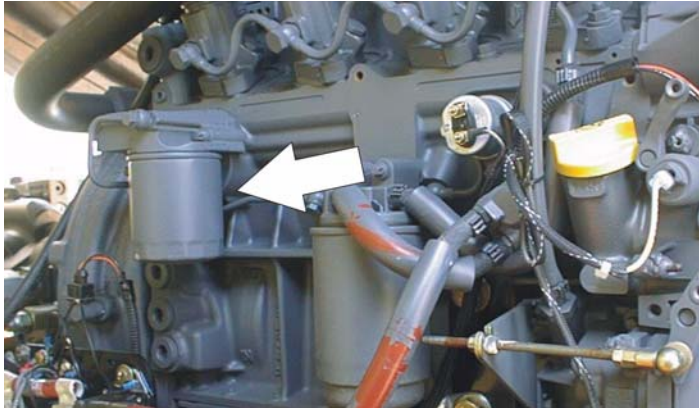

Smeerpunt(en) - vuldop/opschroefelement

Inhoud - carter 10,5 l (11 qt); koeler 4,73 l (5 qt)

Smering - MO

Interval - Elk jaar of 1200 bedrijfsuren

Opmerkingen - Wanneer de olie in de Deutz oliegekoelde motor wordt verversd, moeten zowel het carter als de koeler worden afgetapt. Bij het vullen is het aanvaardbaar om het carter te vol te doen (15 l [16 qt], inhoud van het carter en de koeler samen). Start de motor, laat deze draaien totdat de thermostaat open gaat (ongeveer 105° C [221 °F]); de koeler is binnen enkele minuten gevuld; schakel de motor uit en wacht ongeveer twee minuten. Controleer het

oliepeil, vul olie bij tot de markering “Max” op de peilstok. Peil dagelijks controleren/verversen zoals aangegeven in de motorhandleiding.



16. Olie verversen met filter - Caterpillar

Smeerpunt(en) - vuldop/opschroefelement

Inhoud - 10 l (10.6 qt)

Smering - MO

Interval - Na 3 maanden of 150 bedrijfsuren

Opmerkingen - Peil dagelijks controleren/verversen zoals aangegeven in de motorhandleiding.

17. Olie en filter vervangen - GM



Smeerpunt(en) - vuldop/opschroefelement
(JLG, onderdeelnr. 7027965)
Inhoud - 4,25 l (4.5 qt) met filter
Smearing - MO
Interval - Elke 3 maanden of 150 bedrijfsuren
Opmerkingen - Peil dagelijks controleren/verversen
zoals aangegeven in de motorhandleiding.

18. Brandstoffilter - Ford

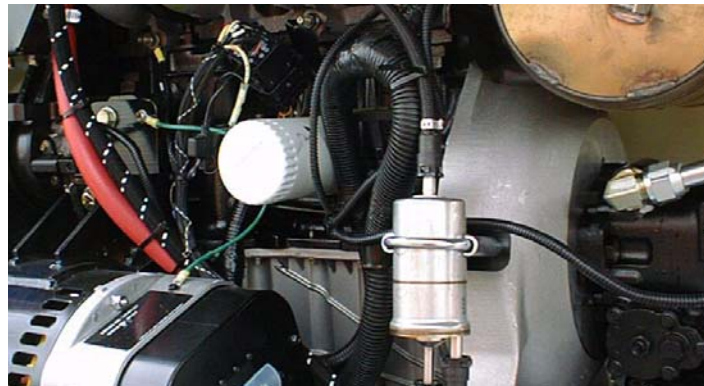

Smeerpunt(en) - vervangbaar element
Interval - Elk jaar of 1200 bedrijfsuren

19. Brandstoffilter - Continental

Smeerpunt(en) - vervangbaar element
Interval - Elk jaar of 600 bedrijfsuren

20. Brandstoffilter - Deutz

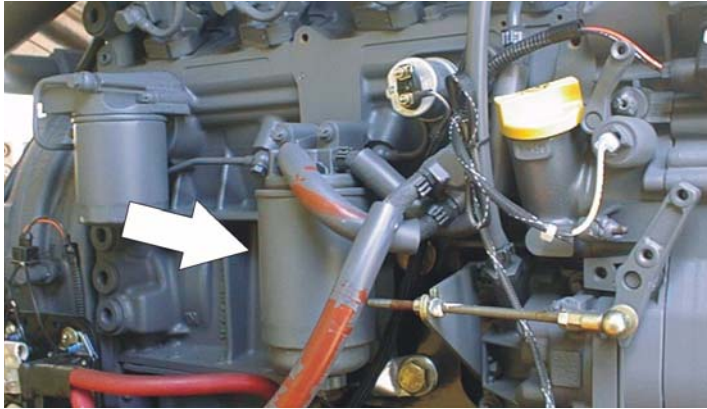

Smeerpunt(en) - vervangbaar element
Interval - Elk jaar of 600 bedrijfsuren

21. Brandstoffilter - Caterpillar

Smeerpunt(en) - vervangbaar element
Interval - Elk jaar of 600 bedrijfsuren

22. Brandstoffilter (benzine) - GM

Smeerpunt(en) - vervangbaar element
Interval - Elke 6 maanden of 300 bedrijfsuren.

23. Luchtfilter

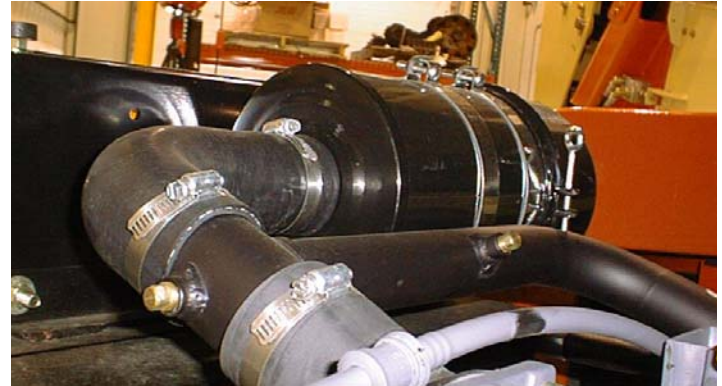

Smeerpunt(en) - vervangbaar element
Interval - Elke 6 maanden of 300 bedrijfsuren, of zoals aangegeven door de conditie-indicator.

24. Elektronische drukregelaar (alleen LPG)

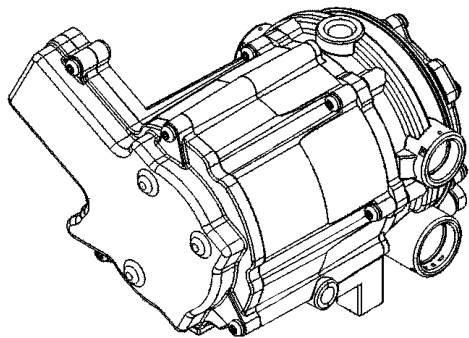

Interval - Elke 3 maanden of 150 bedrijfsuren
Opmerkingen - Olieresten aftappen. Raadpleeg Section 6.6, Olieresten in de propaanregelaar aftappen

25. Brandstoffilter (propaan) - GM-motor



Interval - Elke 3 maanden of 150 bedrijfsuren
Opmerkingen - Filter vervangen. Raadpleeg Section 6.7, Propaanbrandstoffilter vervangen

6.4 BANDEN EN WIELEN

Bandenspanning

De luchtdruk voor pneumatische banden moet voor veilige en juiste bedieningseigenschappen gelijk zijn aan de luchtdruk die op de zijkant van het JLG-product of op de velgsticker is gestempeld.

Bandenschade

Bij pneumatische banden adviseert JLG Industries Inc. dat wanneer inkepingen of scheuren worden ontdekt waardoor koordlagen in de wang of het loopvlak van de band bloot komen te liggen, er onmiddellijk maatregelen moeten worden genomen om het JLG-product uit bedrijf te nemen. Er moet een regeling worden getroffen voor vervanging van de band en/of het wiel.

Bij polyurethaan schuimplastic gevulde banden adviseert JLG Industries Inc. dat wanneer een van de volgende punten wordt aangetroffen, er onmiddellijk maatregelen moeten worden genomen om het JLG-product uit bedrijf te nemen en er een regeling moet worden getroffen voor vervanging van de band en/of het wiel.

- een gladde, gelijkmatige inkeping door de koordlagen waarvan de totale lengte groter is dan 7,5 cm (3 in)

- elke scheur of snee (gerafelde randen) in de koordlagen die groter is dan 2,5 cm (1 in) in willekeurige richting
- elk gat dat groter is dan 1 inch in diameter
- elke beschadiging aan de koorden in de hiel van de band

Als een band beschadigd is maar binnen de hierboven vermelde criteria valt, moet de band dagelijks worden gecontroleerd om zeker te zijn dat de schade zich niet heeft uitgebreid tot buiten de toelaatbare criteria.

Vervanging van wielen

De velgen die op elk product zijn gemonteerd, zijn ontwikkeld aan de hand van stabiliteitseisen zoals spoorbreedte, bandenspanning en laadcapaciteit. Wijzigingen aan de afmetingen, zoals velgbreedte, plaats van het middenstuk, een grotere of kleinere diameter, enz., zonder schriftelijke fabrieksgoedkeuring kunnen een onveilige situatie opleveren voor wat betreft de stabiliteit.

Wielmontage

Het is van het grootste belang dat de wielen met het juiste aanhaalmoment worden vastgezet en vast blijven zitten.

⚠ WAARSCHUWING

WIELMOEREN MOETEN WORDEN VASTGEZET MET HET JUISTE AANHAALMOMENT EN DIT MOET GEHANDHAAFD BLIJVEN OM LOSZITTEDE WIELEN, GEBROKEN TAPEINDEN EN MOGELIJK ZELFS VAN DE AS LOSKOMENDE WIELEN TE VOORKOMEN. ZORG ERVOOR DAT U UITSLUITEND MOEREN GEBRUIKT DIE PASSEN BIJ DE CONUSHOEK VAN HET WIEL.

Zet de wielmoeren vast met het juiste aanhaalmoment om te voorkomen dat er wielen kunnen loskomen. Gebruik een momentsleutel voor het aanhalen van het bevestigingsmateriaal. Indien u geen momentsleutel hebt, zet dan het bevestigingsmateriaal vast met een wielmoersleutel en laat onmiddellijk in een werkplaats of bij de dealer de wielmoeren vastzetten met het juiste aanhaalmoment. Door te vast aanhalen kunnen de tapeinden breken of de montagegaten in de wielen permanent vervormd raken. De juiste procedure voor het monteren van de wielen is als volgt:

1. Draai alle moeren eerst met de hand aan zodat deze niet scheef komen te zitten. Breng GEEN smeermiddel aan op draadgangen of moeren.

2. Haal de moeren aan in onderstaande volgorde:

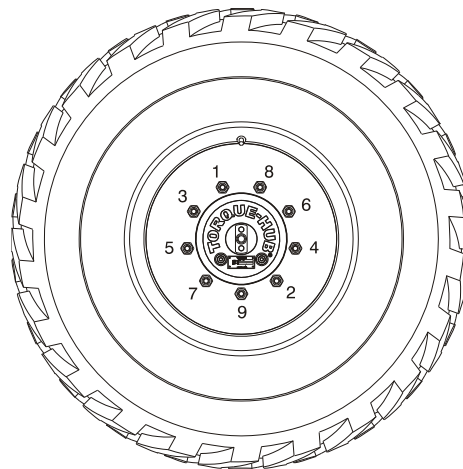

PATROON MET 9
WIELMOEREN

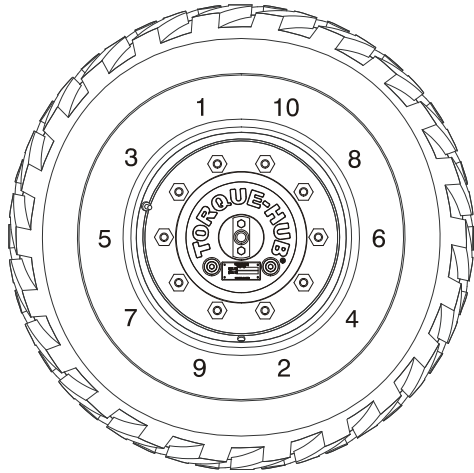

PATROON MET 10 WIELMOEREN

- De moeren moeten stapsgewijs worden aangehaald. Haal de moeren in de aanbevolen volgorde aan volgens de momententabel.

Tabel 6-19. Momententabel - 9 wielmoeren

AANHAALVOLGORDE		
1e fase	2e fase	3e fase
55 Nm (40 lb-ft)	130 Nm (95 lb-ft)	230 Nm (170 lb-ft)

Tabel 6-20. Momententabel - 10 wielmoeren

AANHAALVOLGORDE		
1e fase	2e fase	3e fase
95 Nm (70 lb-ft)	225 Nm (170 lb-ft)	405 Nm (300 lb-ft)

- Wielmoeren moeten worden aangehaald na de eerste 50 bedrijfsuren en als er wielen verwijderd zijn geweest. Controleer het aanhaalmoment elke 3 maanden of 150 bedrijfsuren.

6.5 BLOKKERING VAN OSCILLERENDE AS TESTEN (INDIEN AANWEZIG)

WAARSCHUWING

HET BLOKKEERSYSTEEM MOET OM DE DRIE MAANDEN, TELKENS WANNEER EEN ONDERDEEL VAN HET SYSTEEM WORDT VERVANGEN EN WANNEER VERMOED WORDT DAT HET SYSTEEM NIET GOED WERKT, WORDEN GETEST.

OPMERKING: *Zorg dat de giek geheel is ingeschoven en neergelaten en midden tussen de aandrijfwielen staat voordat u begint de blokkeercilinder te testen.*

1. Plaats een 15,2 cm (6 in) hoog blok met een oprit voor het linker voorwiel.
2. Start de motor vanaf het platformbedieningsstation.
3. Zet de rijhendel in de voorwaartse stand en rijd de machine voorzichtig de oprit op totdat het linker voorwiel boven op het blok staat.
4. Activeer voorzichtig de zwenkhandel en plaats de giek boven de rechterkant van de machine.
5. Plaats de rijhendel, met de giek over de rechterkant van de machine, in “Achteruit” en rijd de machine van het blok en de oprit af.
6. Laat een helper controleren of het linker voorwiel boven de grond vergrendeld blijft.
7. Activeer voorzichtig de zwenkhandel en zet de giek weer in de opbergstand (midden tussen de aangedreven wielen). Wanneer de giek in de opbergstand (het midden) staat, moeten de blokkeercilinders loslaten zodat het wiel op de grond kan rusten; het kan nodig zijn om “Rijden” te activeren voordat de cilinders loslaten.
8. Plaats een 15 cm (6 in) hoog blok met een oprit voor het rechter voorwiel.
9. Zet de rijhendel in de voorwaartse stand en rijd de machine voorzichtig de oprit op totdat het rechter voorwiel boven op het blok staat.

- 10.** Plaats de rijhendel, met de giek over de linkerkant van de machine, in "Achteruit" en rijd de machine van het blok en de oprit af.
- 11.** Laat een helper controleren of het rechter voorwiel boven de grond vergrendeld blijft.
- 12.** Activeer voorzichtig de zwenkhandel en zet de giek weer in de opbergstand (midden tussen de aangedreven wielen). Wanneer de giek in de opbergstand (het midden) staat, moeten de blokkeercilinders loslaten zodat het wiel op de grond kan rusten; het kan nodig zijn om "Rijden" te activeren voordat de cilinders loslaten.
- 13.** Als de blokkeercilinders niet goed werken, moet de storing door bevoegd personeel worden hersteld voordat de machine verder gebruikt wordt.

6.6 OLIERESTEN IN DE PROPAAANREGELAAR AFTAPPEN

Tijdens normaalbedrijf kunnen er olieresten achterblijven in de primaire en secundaire kamers van de propaandrukregelaar. Deze olieresten kunnen het gevolg zijn van een slechte kwaliteit brandstof, verontreiniging in de brandstoftoevoerleiding of regionale afwijkingen in de samenstelling van de brandstof. Als de hoeveelheid achtergebleven olie aanzienlijk is, kan hierdoor de werking van het brandstofregelsysteem worden aangetast. Raadpleeg hoofdstuk 6.3, Onderhoud door machinist, voor de onderhoudsintervallen. Vaker aftappen kan noodzakelijk zijn als de brandstoftoevoer verontreinigd is.

⚠ WAARSCHUWING

WARM VOOR HET BESTE RESULTAAT DE MOTOR OP TOT BEDRIJFS-TEMPERATUUR EN GA DAN PAS AFTAPPEN. OP DEZE WIJZE KAN DE OLIE VRIJ UIT DE REGELAAR STROMEN.

1. Plaats de uitrusting in een goed geventileerde ruimte. Zorg ervoor dat er geen externe ontstekingsbronnen aanwezig zijn.
2. Start de motor en breng deze op bedrijfstemperatuur.

3. Sluit bij draaiende motor de handbediende afsluiter van de tank en laat de motor het brandstofrestant opmaken.
4. Druk op de noodstopshakelaar wanneer de motor is afgeslagen.
5. Maak de elektrische aansluiting aan de LPG-brandstof-temperatuursensor in de extra brandstofpoort van de EPR los.



- Verwijder de borgklem voor de LPG-brandstoftemperatuursensor en verwijder de sensor van het regelaarhuis.

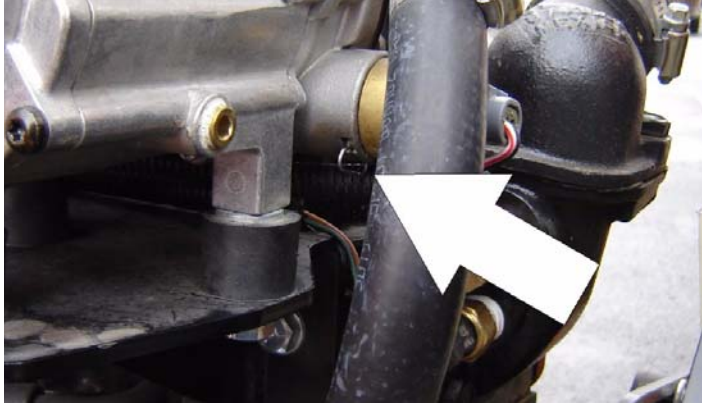

OPMERKING: Vang in een bakje de olie op die nu vrij uit de regelaar stroomt.

- Wanneer alle olie is afgetapt, plaatst u de LPG-brandstoftemperatuursensor terug en sluit u de stekker aan.
- Open de handbediende afsluiter van de brandstoftank.
- Start de motor en controleer of alle aansluitingen goed vastzitten.
- Voer de afgetapte olie op een veilige en juiste wijze af volgens de plaatselijke verordeningen.

6.7 PROPAAANBRANDSTOFFILTER VERVANGEN

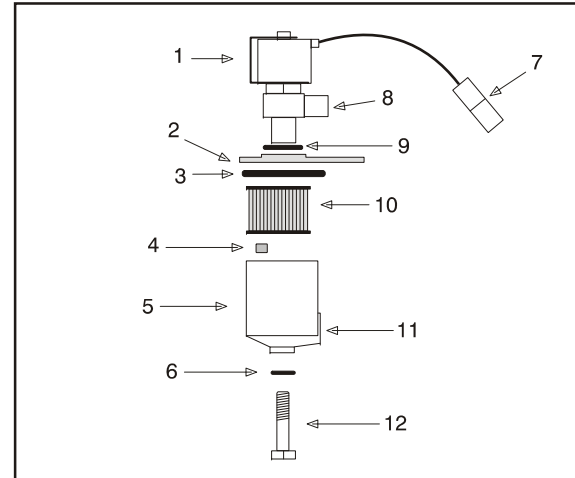

- | | |
|-----------------------------------|----------------------|
| 1. Elektromagnetische blokkeerlep | 7. Stekker |
| 2. Montageplaat | 8. Brandstofuitlaat |
| 3. Afdichting huis | 9. O-ring |
| 4. Filtermagneet | 10. Filter |
| 5. Filterhuis | 11. Brandstofinlaat |
| 6. Afdichting | 12. Bevestigingsbout |

Figuur 6-11. Filtervergrendeling

Verwijderen

1. Ontlast de druk van het propaanbrandstofsysteem. Raadpleeg Drukontlasting propaanbrandstofsysteem.
2. Maak de minkabel van de accu los.
3. Draai langzaam de bevestigingsbout van het filterhuis los en verwijder deze.
4. Trek het filterhuis van de elektrische blokkering af.
5. Verwijder de filtermagneet.
6. Verwijder het filter uit het huis.
7. Verwijder de afdichting van het huis en gooi deze weg.
8. Verwijder de afdichting van de bevestigingsbout en gooi deze weg.
9. Verwijder de O-ring tussen de montageplaat en de blokkering en gooi de afdichting weg.

Aanbrengen



PLAATS EERST DE FILTERMAGNEET IN HET HUIS VOORDAT U EEN NIEUWE AFDICHTING AANBRENGT.

1. Breng de O-ringafdichting tussen de montageplaat en de blokkering aan.
2. Breng de afdichting van de bevestigingsbout aan.
3. Breng de afdichting van het huis aan.
4. Laat de magneet op de bodem van het filterhuis vallen.
5. Breng het filter in het huis aan.
6. Breng de bevestigingsbout in het filterhuis aan.
7. Plaats het filter omhoog tegen de onderzijde van de elektrische blokkering.
8. Haal de bevestigingsbout van het filter aan met 12 Nm (106 in lb).
9. Open de handbediende afsluiter. Start de motor en controleer bij elke bevestiging waaraan onderhoud is uitgevoerd het propaanbrandstofsysteem op lekkage. Raadpleeg Lektest propaanbrandstofsysteem.

6.8 DRUKONTLASTING PROPAANBRANDSTOFSYSTEEM



HET PROPAANBRANDSTOFSYSTEEM WERKT BIJ EEN DRUK TOT MAXIMAAL 21,5 BAR (312 PSI). OM BRANDGEVAAR EN HET RISICO OP LICHAAMELIJK LETSEL TE VERMINDEREN, DIENT U DE DRUK VAN HET PROPAANBRANDSTOFSYSTEEM (WAAR VAN TOEPASSING) TE ONTLASTEN VOORDAT U ONDERHOUD UITVOERT AAN DE ONDERDELEN VAN HET PROPAANBRANDSTOFSYSTEEM.

Druk van propaanbrandstofsysteem ontlasten:

1. Sluit de handbediende afsluiter op de propaanbrandstoftank.
2. Start de motor en laat deze draaien tot de motor afslaat.
3. Zet het contact UIT.



IN HET BRANDSTOFSYSTEEM BEVINDT ZICH NOG RESTDAMPDRUK. ZORG ERVOOR DAT DE WERKPLEK GOED WORDT GEVENTILEERD VOORDAT U DE BRANDSTOFLEIDING LOSMAAKT.

6.9 AANVULLENDE INFORMATIE

De volgende informatie is in overeenstemming met de vereisten van Europese richtlijn 2006/42/EG met betrekking tot machines en is alleen van toepassing op CE-machines.

Voor machines met een elektromotor is de gelijkwaardige continue A-gewogen geluidsdruk op het werkplatform minder dan 70 dB(A)

Voor machines met een verbrandingsmotor bedraagt het gegarandeerde geluidsniveau (LWA) volgens Europese richtlijn 2000/14/EG (Geluidsemissie in het milieu door materieel voor gebruik buitenshuis) op basis van testmethoden in overeenstemming met bijlage III, deel B, methode 1 en 0 van de richtlijn 104 dB.

De totale trillingswaarde waaraan het hand-armsysteem wordt blootgesteld, bedraagt niet meer dan 2,5 m/s². De hoogste effectieve waarde voor gewogen versnelling waaraan de volledige carrosserie wordt blootgesteld, bedraagt niet meer dan 0,5 m/s².

HOOFDSTUK 6 - ALGEMENE SPECIFICATIES EN ONDERHOUD DOOR MACHINIST



HOOFDSTUK 7. INSPECTIE- EN REPARATIELOGBOEK

Serienummer machine _____

Tabel 7-1. Inspectie- en reparatielogboek

Datum	Opmerkingen

Tabel 7-1. Inspectie- en reparatielogboek

Datum	Opmerkingen



An Oshkosh Corporation Company

EIGENDOMSOVERDRACHT

Aan de eigenaar van het product:

Als u momenteel de eigenaar bent, maar NIET de oorspronkelijke koper van het product dat in deze handleiding wordt beschreven, willen we graag weten wie u bent. JLG Industries, Inc. vindt het bijzonder belangrijk om over up-to-date gegevens te beschikken over de huidige eigenaren van JLG-producten, om hen veiligheidspublicaties te kunnen toezenden. JLG houdt de gegevens bij van de eigenaar van elk JLG-product en gebruikt deze informatie om de eigenaar zo nodig te informeren.

Maaak gebruik van dit formulier om JLG te voorzien van bijgewerkte informatie met betrekking tot het huidige eigenaarschap van JLG-producten. Verzend het volledig ingevulde formulier per fax naar het Product Safety & Reliability Department van JLG of stuur het naar het onderstaande adres.

Hartelijk dank,
Product Safety & Reliability Department
JLG Industries, Inc.
13224 Fountainhead Plaza
Hagerstown, MD 21742
USA
Telefoon: +1-717-485-6591
Fax: +1-301-745-3713

OPMERKING: Units die zijn geleased of gehuurd dienen niet op dit formulier te worden vermeld.

Productie model: _____

Serienummer: _____

Vorige eigenaar: _____

Adres: _____

Land: _____ Telefoon: (____) _____

Overdrachtsdatum: _____

Huidige eigenaar: _____

Adres: _____

Land: _____ Telefoon: (____) _____

Wie moeten we in uw bedrijf informeren?

Naam: _____

Aanspreektitel: _____



An Oshkosh Corporation Company

Hoofdkantoor
JLG Industries, Inc.
1 JLG Drive
McConnellsburg PA. 17233-9533
USA

(717) 485-5161

(717) 485-6417



3122535

Wereldwijde vestigingen van JLG

JLG Industries (Australia)

P.O. Box 5119
11 Bolwarra Road
Port Macquarie
N.S.W. 2444

Australië

+61 2 65 811111

+61 2 65 810122

JLG Latino Americana Ltda.

Rua Eng. Carlos Stevenson,
80-Suite 71

13092-310 Campinas-SP

Brazilië

+55 19 3295 0407

+55 19 3295 1025

JLG Industries (UK) Ltd

Bentley House
Bentley Avenue
Middleton

Greater Manchester

M24 2GP - Engeland

+44 (0)161 654 1000

+44 (0)161 654 1001

JLG France SAS

Z.I. de Baulieu
47400 Fauillet
Frankrijk

+33 (0)5 53 88 31 70

+33 (0)5 53 88 31 79

JLG Deutschland GmbH

Max-Planck-Str. 21
D - 27721 Ritterhude - Ihlpohl
Duitsland

+49 (0)421 69 350 20

+49 (0)421 69 350 45

JLG Equipment Services Ltd.

Rm 1107 Landmark North
39 Lung Sum Avenue
Sheung Shui N. T.

Hongkong

(852) 2639 5783

(852) 2639 5797

JLG Industries (Italia) s.r.l.

Via Po. 22
20010 Pregnana Milanese - MI
Italië

+39 029 359 5210

+39 029 359 5845

Oshkosh-JLG Singapore Technology

Equipment Pte Ltd
29 Tuas Ave 4,
Jurong Industrial Estate
Singapore, 639379

+65-6591 9030



JLG Polska

Ul. Krolewska
00-060 Warszawa
Polen

+48 (0)914 320 245

+48 (0)914 358 200

JLG Industries (Scotland)

Wright Business Centre
1 Lonmay Road
Queenslie, Glasgow G33 4EL
Schotland

+44 (0)141 781 6700

+44 (0)141 773 1907

Plataformas Elevadoras

JLG Iberica, S.L.
Trapadella, 2
P.I. Castellbisbal Sur
08755 Castellbisbal, Barcelona
Spanje

+34 93 772 4700

+34 93 771 1762

JLG Sverige AB

Enköpingsvägen 150
Box 704
S176 27 Järfälla
Zweden

+46 (0)850 659 500

+46 (0)850 659 534